

## COMPACTADOR EXTRA LIVIANO

Diseñado para reparaciones en áreas reducidas, estas placas son ideales para bordillos, alcantarillas, bloques de pavimentación y alrededor de las casas, alrededor de tanques, formas, columnas, cimientos, barandarillas de guardia, zanjas de drenaje, gas, trabajos de alcantarillado y construcción.

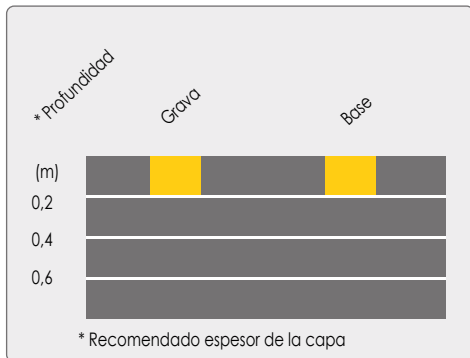

Diseño ultra-compacto



POWERED BY  
**HONDA**  
norm SAE J1349



## CARACTERÍSTICAS Y VENTAJAS

- Superficies especiales contorneadas y orillas redondeadas proveen máxima operación y maniobrabilidad.
- Correa completamente recubierta está protegida por una liviana guarda de correa para menos desgaste y un mínimo de mantenimiento.
- El diseño de los rodamientos del excitador requiere el mínimo de mantenimiento para mejorada productividad.
- Agarraderas plegables ergonómicamente diseñadas para más facilidad para el operador durante la carga y descarga durante el transporte.
- Mecanismo de baja HAV.
- Acelerador montado en la palanca de operación.

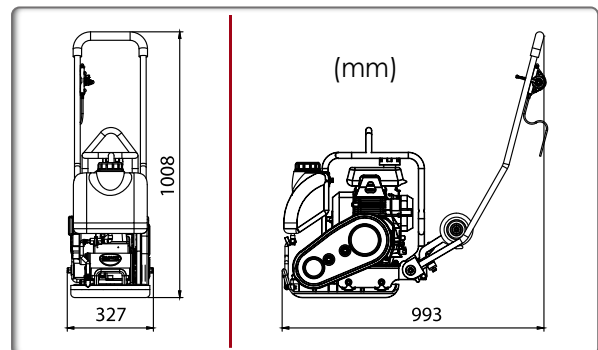

Código	LCC40W
Modelo	LCC40W
Masa operativa (kg)	45
Fuerza centrífuga (kN)	11,5
Ancho de la placa (mm)	320
Motor	Honda GXR120
Potencia CV (kW)	3,5 (3)
Tanque de agua (L)	6
Velocidad (m/min)	21
Amplitud (mm)	0,89
Frecuencia (Hz)	95
Nivel del sonido (dB(A))	89
Área de compactación (m <sup>2</sup> /hr)	525
Emisión vibratoria* (m/s <sup>2</sup> )	3

\* El mínimo nivel de vibraciones está medido a EN500-4  
Potencia certificada SAE J1349



Ruedas de transporte