

Aufsitz-Glättmaschine

Die mechanische PRT168 Aufsitz-Glättmaschine verfügt über einen leistungsstarken Benzinmotor und kraftvollen Antriebsstrang auf einem leicht zu bedienenden Rahmen.

Unser strapazierfähiges Getriebe und der Rotor mit vier Flügeln leisten zuverlässigen Einsatz auf der Baustelle. Der PACLITE PRT-Aufsitzer kombiniert außergewöhnliche Leistung mit einer perfekten Balance.

Er kennzeichnet sich durch die schnelle Fertigstellung von großen Betonoberflächen aus und sorgt gleichzeitig für ein flaches und ebenmäßiges Ergebnis.

EIGENSCHAFTEN UND VORTEILE

- Unabhängige manuelle Höheneinstellung.
- Erhöhte Fußpedale.
- Angetriebenes Wassersprühsystem.
- Zentrifugalkupplung.
- Ausführung mit 5 Flügeln und Hochleistungsgetriebe.
- Vier Arbeitslampen.
- Sicherheitsschalter im Sitz integriert.
- Epoxidbeschichtete Struktur.
- Optional: Transportwagen mit aufblasbaren Reifen.



US manufactured gearboxes

PACLITE trowels by **UNI-corp**



POWERED by **HONDA**
norm SAE J1349



Zwei Wassertanks



Transporträder 'Dolly jacks'



Saugnapfhalter



Elektrisches Spritzsystem im Handgriff

Code	PRT168
Modell	PRT168
Abmessungen L x B x H (mm)	1980 X 1040 x 1350
Betriebsgewicht (kg)	333
Glättbreite (mm)	1880
Rotordurchmesser (mm)	914
Max. Rotordrehzahl (U/min)	110 bis 135
Motor	Honda GX690
Nutzleistung PS (kW)	22,1 (16,5)
Motornendrehzahl (rpm)	3600
Inhalt Kraftstofftank (l)	23
Kapazität des Motoröls (L)	1,9
Kraftstoffverbrauch bei Nennleistung (L/h - rpm)	6,7 - 3600
Sprühsystem	Unter Druck
Gebrauch	Fertigstellung / Glättung
Vibrationen an den Händen (m/s ²)	3
Geschätzte Energie kW (PS)	16,5 (22,1)
Vibrationen an den Füßen (m/s ²)	5,73
Vibration auf dem Sitz (m/s ²)	2,76
Schalleistungspegel garantiert dB(A)	86,8
Schalldruckamplitude dB(A)	55
Zertifizierte Leistung SAE J 1349	

Optionen	Code
Flügelglätter mit 8 Einsätzen für linken und rechten Rotor (2 pro Maschine)	PRT168M-04712
Satz mit 4 Klingen (8 Klingen pro Maschine)	947-050000
Riemen 6 Zoll bzw. 150 mm	PRT168M-035461
Transporträder 'Dolly jacks' 2/ Satz	PRT168M-027684

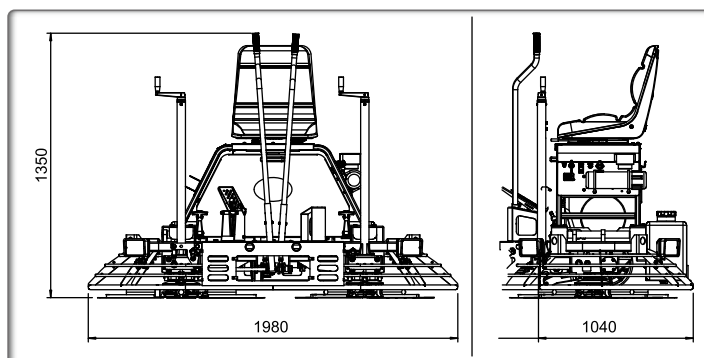

VERDICHTUNG

MOBILE BAUMASCHINEN

BETONVERARBEITUNG

OBERFLÄCHENBEHANDLUNG

SCHNEIDEN - SCHLEIFEN