

Funktionalität und Leistung

PACLITE Rüttelplatten bieten Funktionalität und Leistung zu einem guten Preis. Kompaktes Design ermöglicht die Verdichtung von verschiedenen Böden und auf engstem Raum - sogar in besonders engen Gräben. Ideal für Bordsteine, Rinnsteine, Schalungen, Säulen, Gehwege, Geländer, Abflussgräben, Gas- und Kanalisationsarbeiten und Baustellen. Diese Platten sind hervorragend geeignet für eine Vielzahl von Verdichtungsanwendungen dank des hohen Antriebs und der einfachen Manövrierbarkeit. Zwei Arten von Motoren stehen zur Verfügung: Benzin und Diesel.



Powered by
HATZ
DIESEL



POWERED BY
HONDA
norm SAE J1349

Abdeckung des kohlegurtes
Immer Wasser Sprinkleranlage

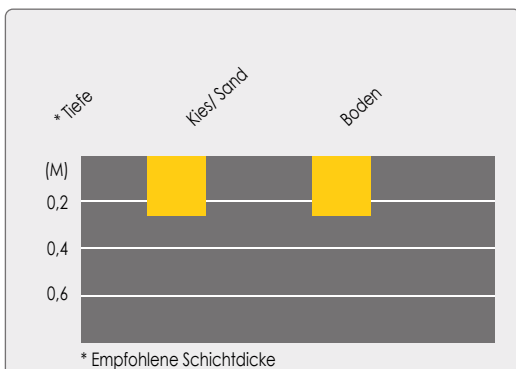

EIGENSCHAFTEN UND VORTEILE

- Neu konzipierte vibrationsarme Führungsdeichseln verbessern merklich den Bedienkomfort und minimieren die Bedienermüdigkeit.
- Ein vollständig abgeschlossener Riemen wird durch einen leichten Riemenschutz geschützt und reduziert somit den Verschleiß und Wartungsarbeiten.
- Ergonomisch gestaltete Hebegriffe machen das Laden und Abladen von Transportfahrzeugen für den Bediener einfacher.
- Haltbare vibrationsdämpfende Schockbefestigungen reduzieren den Verschleiß an den Bauteilen.
- Vibrationsgedämpfter Griff in Schalendesign für reduzierte Hand-Arm-Vibration.
- Transporträder und Wassertank inbegriffen.
- Elektrostart.
- Der Gashebel ist am Bedienungshandgriff befestigt.

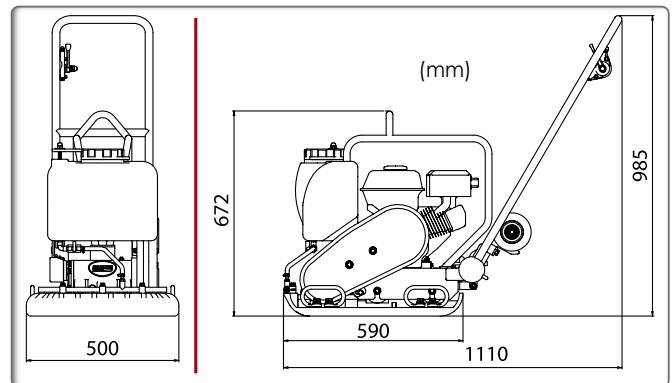

	Code	PC100H	PC100DH
	Modell	PC100 Honda	PC100 Hatz
	Einsatzgewicht (kg)	96	125
	Fliehkraft (kN)	20	20
	Plattenbreite (mm)	500	500
	Motor	Honda GX160 Gasoline	Hatz 1B20-V5 Diesel
	Nutzleistung PS (kW)	4,8 (3,6)	4,7 (3,46)
	Motorenndrehzahl (rpm)	3600	3100
	Kraftstofftankinhalt (L)	6,1	3,5
	Kraftstoffverbrauch bei Nennleistung (L/h - rpm)	1,4 - 3600	0,7
	Wasserbehälter Kapazität (l)	13	13
	Geschwindigkeit (m/min)	25	26
	Schwingungsweite (mm)	0,95	0,9
	Frequenz (Hz)	95	90
	Geräuschstärke dB (A)	91	101
	Vibrationsprogramm (m/s ²)	3,94	3,94
	Flächenkapazität (m ² /Std.)	750	750
	* Minimale Vibration gemessen nach EN500-4		
	Zertifizierte Leistung SAE J 1349		

OPTION Vulkollanplatten

Inklusive Transporträder



Code PPV-PAD100

