

# MAXI LIGHT PLUG-IN LED & PLUG-IN & GO HYBRID DREHBARER MAST



## Plug-in-Licht-Turm mit drehbarem Mast

Die Turmleuchte MAXI-LIGHT PLUG-IN LED DIALUX ist für vielfältige Anwendungen geeignet. Ideal zu vermieten und zur Versorgung der Nutzer von Beleuchtungen. Einfacher Transport zu allen Standorten, zusätzliche Sicherheitsfunktionen für den Schutz der Lampen während des Transports.

Die flexibelste und leistungsstärkste Lichtlösung am Markt, für jede Art von Energieversorgung, einschließlich einer Hilfsversorgung, der Generator kann auch direkt in das Netzwerk eingeschlossen werden.

## EIGENSCHAFTEN UND VORTEILE

- Ideal für das Eventmanagement im Stadtgebiet, für temporäre öffentliche Straßenarbeiten und für die Beleuchtung.
- Haltbarkeit unzerbrechlicher LED-Lampen : mehr als 20000 Stunden.
- Beleuchtungsfläche von 3000 m<sup>2</sup> (durchschnittlich 20 Lux).
- Fußbrett erleichtert den Abbau.
- Kompakt.
- Wirtschaftlich.
- Die 270° Grad Mastdrehung verbessert den Winkel und beleuchtete Oberfläche.



PLUG-IN LED



NEUE LAMPEN  
LED DIALUX-DUAL

DIALux

Umweltfreundlich  
Keine Flüssigkeit oder Emission

Erhöhte Sicherheit  
Vertikal Manueller Mast



Herausnehmbare Fußstufe



PLUG-IN & GO HYBRID

Erhöhte Sicherheit  
Vertikal Manueller Mast



*PACLITE ENGINE	
Benzinmotor mit manuellem Starten	
Leistung: 3,1 hp(2,5 kw)	
Autonomie : 8 STD	
Kraftstofftank: 10 l	
Schalldruck: 75 (dB)	
OPTION	Code
X-TRAIL für seriellen Anschluss	TX2

Code	MAXLIGHT230V	MAXHYBRID
Modell	MAXI-LIGHT PLUG-IN LED	MAXI-LIGHT PLUG-IN HYBRID
Frequenz (Hz)	50/60	50/60
Nennleistung (kW)	(0,64)	3 (2,2)
Kurbel	Manuell	Manuell
Höhe (m)	8	8
Mindestabmessung (mm)	1160 × 800 × 2200	1160 × 800 × 2200
Maximale Abmessung (mm)	1950 × 1250 × 7200	1950 × 1250 × 7200
Nettogewicht (kg)	265	296
Leistung des Lichts (W)	160 W × 4	160 W × 4
Lampen Typ	LED	LED
Beleuchtungsfläche (5 lux min.) (m <sup>2</sup> )	3000	3000
Lumen	61000	61000
Drehung des Mastes	270 °	270 °
Steckdose 16 A - 230 V	Ja	Ja
Anhänger	Nein	Nein
Programmierbarer Stundenzähler & Astro clock	Option	Option
Erdungskabel	Option	Option
Schalldruck @ 7m (dB)	-	75
Motor	-	PACLITE*
Zertifizierte Leistung SAE J 1349		

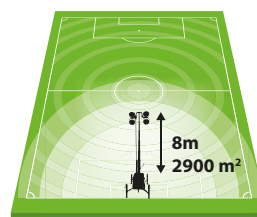

Durchschnittlich 20 Lux  
Seriell angeschlossen

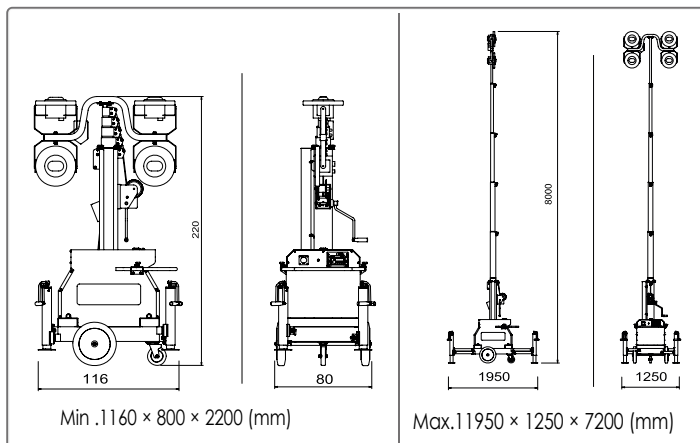

VERDICHTUNG

MOBILE BAUMASCHINEN

BETONVERARBEITUNG

OBERFLÄCHENBEHANDLUNG

SCHNEIDEN - SCHLEIFEN