



# PC 100

---



PLOČASTI KOMPAKTOR

# Plate Compactor



Certified No:16569



015



005



005

# PLOČASTI KOMPAKTOR

## IZJAVA O USKLAĐENOSTI EK / DECLARATION CE DE CONFORMITE / DECLARACIÓN DE CONFORMIDAD CE / DECLARAÇÃO CE DE

HR

Mi, **Uni-corp Europe, 33 Avenue Pierre Brossolette, 94048 Créteil Cedex, Francuska**, ovim potvrđujemo da je proizvod opisan u ovoj potvrdi, koji je kupljen od ovlaštenog prodavača *Paclite*-a unutar EEA, u skladu sa sljedećim direktivama: Direktiva o strojevima 2006/42/EC, Direktiva o elektromagnetnoj kompatibilnosti 2004/108/EC (i njenim izmjenama i dopunama 92/31/EEC i 93/68 EEC). Fizičko sredstvo (vibracija) u skladu je sa Direktivom 2002/44/EC. Tamo gdje je to primjenljivo usklađeno je sa Direktivom o niskom naponu 2006/95/EC, BS EN ISO 12100-1/2 Sigurnosti strojeva i odgovarajućim standardima. Emisija buke u skladu je sa Direktivom 2005/88/EC, Prilogom VI), za strojeve prema članu 12. Ovlašteno tijelo je **TÜV Rheinland Product Safety GmbH - Am Grauen Stein - D-51105 Köln, Njemačka**.

F

Nous soussignons, **Uni-corp Europe, 33 Avenue Pierre Brossolette, 94048 Créteil Cedex, France**, certifions que si le produit décrit dans ce certificat est acheté chez un distributeur de la marque déposée "Paclite" au sein de la EEA, celui-ci est conforme aux norms CEE ci-après: Norme de la machine 2006/42/CE, Norme compatible pour l'électromagnétisme 2004/108/CE (modifiée par 92/31/CEE et 93/68/CEE). Le nombre de vibrations est en accord avec la directive 2002/44/CE. Caractéristiques basse tension 2006/95/CEE, BS EN ISO 12100-1/2, Norme de sécurité des machines et des critères associés et configurés, si applicable. Les émissions de bruit sont conformes à la directive 2005/88/CE Annexe VI pour machines, article 12. L'objet mentionné est **TÜV Rheinland Product Safety GmbH - Am Grauen Stein - D-51105 Köln, Allemagne**.

E

La Sociedad, **Uni-corp Europe, 33 Avenue Pierre Brossolette, 94048 Créteil Cedex, France**, por el presente documento certifica que si el producto descrito en este certificado es comprado a un distribuidor autorizado de Paclite en la EEA, este es conforme a las siguientes directivas: 2006/42/CE de la CEE, Directiva 2004/108/CEE sobre Compatibilidad Electromagnética (según enmiendas 92/31/CEE y 93/68 CEE). El numero de vibraciones esta de acuerdo con la Directiva 2002/44/CE. Directiva sobre Bajo Voltaje 2006/95/CEE, BS EN ISO 12100-1/2 de Seguridad de Maquinaria y Niveles armonizados estándares asociados donde sean aplicables. Emisión de Ruidos conforme a la Directiva 2005/88/CE Anexo VI para máquinas bajo artículo 12 la mencionada unidad está **TÜV Rheinland Product Safety GmbH - Am Grauen Stein - D-51105 Köln, Germany**.

P

O signatário, **Uni-corp Europe, 33 Avenue Pierre Brossolette, 94048 Créteil Cedex, France**, pelo presente, declara que se o produto descrito neste certificado foi adquirido a um distribuidor autorizado do Paclite em qualquer país da EEA, está em conformidade com o estabelecido nas seguintes directivas comunitárias: 2006/42/CE, Directiva de Compatibilidade Electromagnética 2004/108/CEE (conforme corrigido pelas 92/31/EEC & 93/68 EEC). O numero de vibrações está de acordo com a directiva 2002/44/CE LB. A directiva de baixa voltagem 2006/95/CEE, BS EN ISO 12100-1/2 Segurança da maquinaria e às normas harmonizadas afins se aplicáveis. As emissões de ruido respeitam e estão dentro das directivas para máquinas 2005/88/CE Anexo VI, artigo 12, sendo o organismo notificado **TÜV Rheinland Product Safety GmbH - Am Grauen Stein - D-51105 Köln, Germany**.

TIP PROIZVODA.....	TYPE DE PRODUIT....	TIPO DE PRODUCTO..	TIPO DE PRODUCTO..
MODEL.....	MODELE.....	MODELO.....	MODELO.....
SERIJSKI BR.....	Nº DE SERIE.....	Nº DE SERIE.....	Nº DE SÉRIE.....
DATUM	DATE DE	FECHA DE	DATA DE
PROIZVODNJE.....	FABRICATION.....	FABRICACIÓN.....	FABRIC.....
TEŽINA.....	POIDS.....	PESO.....	PESO.....



Potpisao/la:

Potpis:

Direktor za kvalitet – U ime Uni-corp Europe

Directrice de Qualité - au nom de Uni-corp Europe S.A.R.L.

**Anita Tan**

## Uvod

Ovaj priručnik je napisan kako bi Vam pomogao u sigurnom rukovanju *Paclite*-ovim vibracionim pločastim kompaktorom. Prvenstveno je namijenjen prodavačima i operaterima *Paclite*-ovih vibracionih pločastih kompaktora. Preporučljivo je držati ovaj priručnik ili njegovu kopiju u blizini strojeva radi lakše dostupnosti.

POTREBNO JE PROČITATI I SHVATITI ovaj priručnik, prije rukovanja ili održavanja ovog stroja.

Ukoliko imate BILO KAKVIH PITANJA o sigurnoj upotrebi ili održavanju ovog stroja nakon čitanja ovog priručnika, PITAJTE VAŠEG SUPERVIZORA ili KONTAKTIRAJTE:

„INDA Go“ VI. Dragan Balaban ++385(0)9835 85 67

*Paclite* zadržava pravo promjene specifikacije stroja bez prethodne najave i obaveze.

## Uputstva o znakovima

Tekst na koji je potrebno obratiti posebnu pažnju u ovom priručniku prikazan je na sljedeći način:



**OPREZ**

Ovaj znak ukazuje na potencijalnu OPASNOST koja, ako se zanemari, može dovesti do povreda operatera i/ili onih koji su u blizini stroja, kao i do oštećenja stroja.



**UPOZORE  
NIJE**

Ovaj znak UPOZORENJA ukazuje na potencijalnu opasnost koja, ako se zanemari, može uzrokovati SMRT operatera i/ili onih koji se nalaze u blizini.

## Sadržaj

Uvod .....	2
Sigurnosne informacije.....	3-4
Opis stroja .....	5-7
Provjere prije pokretanja stroja .....	8
Postupci za pokretanje i zaustavljanje stroja .....	8
Rad stroja .....	9
Servis i održavanje .....	9-14
Transport i skladištenje .....	14
Rješavanje problema .....	15
Tehnički podaci .....	16
Garancija .....	17

## Sigurnosne informacije

Molimo Vas da pročitate i u potpunosti razumijete ove sigurnosne informacije radi vlastite sigurnosti i sigurnosti onih koji Vas okružuju. Operater ima odgovornost da u potpunosti razumije kako sigurno rukovati ovom opremom. Ukoliko niste sigurni u bezprijekornu i ispravnu upotrebu vibracionog pločastog kompaktora, obratite se svom nadzoru ili *Paclite*-u.



**OPREZ**

Nepravilno održavanje može biti opasno. Važno je da pročitate i razumijete ovaj odjeljak prije svakog održavanja, servisa ili popravki.

### Opća sigurnost

- Vlasnik ovog stroja mora da poštuje važeće državne zakone o zaštiti na radu i njihovu primjenu, te mora obučiti korisnika stroja da ih poštuje.
- Koristite odgovarajuću opremu za podizanje stroja.
- Ovaj stroj se smije koristiti samo u svrhu za koju je namijenjen.
- Ovim strojem smije upravljati samo dobro obučeno osoblje.
- Operater mora nositi osobnu zaštitnu opremu (OZO) kad god koristi ovu opremu.
- Strojem se mora raditi na tlu gdje je stabilnost zagarantirana. U slučaju rada u blizini ruba iskopanih rovova, držite razumnu udaljenost od ruba kako ne bi postojala opasnost od pada stroja ili urušavanja rova.
- Izolirajte radno područje i držite neovlašteno osoblje na sigurnoj udaljenosti.
- Provjerite da li ste u stanju da sigurno ISKLJUČITE ovaj stroj prije nego što ga UKLJUČITE u slučaju da naiđete na poteškoće.
- Uvijek ISKLJUČITE motor prije svakog servisiranja.
- Tokom upotrebe, motor se jako zagrije. Uvijek dopustite da se motor ohladi prije nego što ga dodirnete.
- Nikada ne ostavljajte da motor radi bez nadzora.
- Nikada ne uklanjati niti dirati zaštitnu opremu; ona je tu zbog Vaše zaštite. Ukoliko dođe do njenog oštećenja ili gubljenja, NE KORISTITE STROJ dok se zaština oprema ne zamijeni ili popravi.
- Uvijek ISKLJUČITE motor prije transporta, pomijeranja ili servisiranja.
- Ne upravljajte strojem kada ste bolesni, osjećate se umorno ili kada ste pod uticajem alkohola ili narkotika.
- Ukoliko se površina koju je potrebno zbiti nalazi na nizbrdici, obratite pažnju na kontrolu smjera kretanja pločastog kompaktora. Uvijek radite uz i niz padinu; ne poprečno.
- Ovaj stroj je dizajnirana tako da eliminiše moguće rizike koji nastaju njenom upotrebom. Međutim, rizici POSTOJE, i ti preostali rizici nisu jasno prepoznati, te mogu uzrokovati ozbiljne povrede ljudima ili imovini, kao i eventualnu smrt. Ako takvi nepredvidivi i neprepoznatljivi rizici postanu

evidentni, stroj se mora odmah zaustaviti, a operater i njegov nadređeni moraju preduzeti odgovarajuće mjere za njihovo uklanjanje. Ponekad je neophodno obavijestiti proizvođača o takvom događaju u svrhu budućih mjerenja.

## Sigurnost goriva



**UPOZORE  
N I F**

Gorivo je zapaljivo. Može da uzrokuje povredu i materijalnu štetu. Isključite motor, ugasite svaki otvoreni plamen i nemojte da pušite dok puniti rezervoar goriva. Uvijek obrišite sve proliveno gorivo.

- Prije ponovnog punjenja, isključite motor i ostavite ga da se ohladi.
- Tokom sipanja goriva, koristite odgovarajući lijevak i izbjegavajte prosipanje preko motora.
- Tokom sipanja goriva, NE PUŠITE i ne dopustite da se u blizini nađe otvoren plamen.
- Izliveno gorivo mora se odmah osigurati upotrebom pijeska. Ukoliko se gorivo prospe po Vašoj odjeći, presvucite se.
- Skladištite gorivo u odobrenom, namjenskom rezervoaru udaljeno od toplote i izvora vatre.

## Zdravlje i sigurnost

### Vibracija

Neke vibracije nastale zbijanjem prenose se kroz ručku na ruke operatera. Osigurajte rotacije operatera i nemojte prekoračiti maksimalno preporučeno vrijeme upotrebe.

### Prašina

Postupak zbijanja može da stvori prašinu, koja može da bude opasna po ljudsko zdravlje. Uvijek nosite masku koja odgovara vrsti prašine.

### Gorivo

Ne gutajte gorivo, ne udišite isparavanja goriva i izbjegavajte kontakt goriva sa kožom. Odmah isperite kapljice goriva. Ukoliko Vam gorivo kapne u oči, isperite ih obilnom količinom vode i potražite imedicinsku pomoć što je prije moguće.

### Ispušni plinovi



**UPOZORE  
N I F**

Ispušni plinovi koje proizvodi ovaj stroj vrlo su otrovni i mogu ubiti!

Vibracioni pločasti kompaktor ne smije se koristiti u zatvorenom ili skućenom prostoru. Radni prostor mora biti dobro prozračen.

### OZO (Osobna zaštitna oprema)

Prilikom korištenja ove opreme, mora se nositi odgovarajuća OZO kao što su sigurnosne naočale, rukavice, čepovi za uši, maska za prašinu i obuća sa čeličnim vrhom (sa đonom protiv klizanja za

dodatnu zaštitu). Nosite odjeću prikladnu za posao koji obavljate. Uvijek zaštitite kožu od kontakta sa betonom.

## Opis stroja

### Namijenjena upotreba

Vibracioni pločasti kompaktor je dizajniran za nabijanje labavog, zrnastog tla, šljunka, kamena za popločavanje i asfalta. Namijenjen je za upotrebu u zatvorenim prostorima i prostorima koji se nalaze uz građevine poput zidova, ivičnjaka i temelja. Pločasti kompaktori sa spremnicima za vodu mogu se koristiti za nabijanje asfalta.

Ne preporučuje se upotreba pločastih kompaktora za nabijanje kohezivnog tla sa sadržajem teške gline. Za kohezivno tlo koristi se valjci.

### PC 100

1. Regulator gasa
2. Ručica za rukovanje
3. Točkovi
4. Motor
5. Remenski štitnik
6. Ručica za podizanje
7. Nosiva ploča
8. Prskalica za vodu
9. Kućište ekscentra
10. Spremnik za vodu
11. Spremnik za gorivo
12. Kuka za podizanje

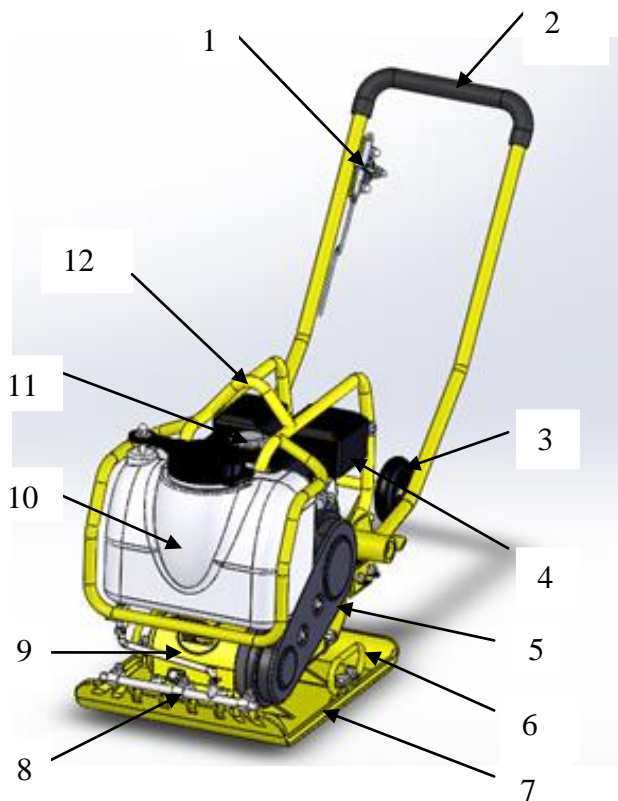

## Provjere prije pokretanja stroja

Prije početka svake radne sesije ili nakon svaka četiri sata korištenja, zavisno šta je prvo, potrebno je obaviti dolje navedene provjere. Molimo pogledajte odjeljak Servis i održavanje za detaljne upute. U slučaju da se otkrije neki kvar, pločasti kompaktor se ne smije koristiti dok se kvar ne otkloni.

1. Detaljno pregledajte da li na stroju ima znakova oštećenja, provjerite da li su svi štitnici na svom mjestu i osigurani.
2. Provjerite da li na cijevima, otvorima za punjenje, čepovima za odvode i drugim mjestima ima znakova curenja. Popravite curenje prije rada.
3. Provjerite nivo motornog ulja i po potrebi dolijte ulje. Koristite odgovarajuće motorno ulje odgovarajuće viskoznosti (preporučuje se SAE 10W-30).
4. Provjeriti nivo goriva i po potrebi dopuniti gorivo. Koristiti čisto gorivo. Upotreba kontaminiranog goriva može oštetiti sistem goriva.
5. Provjeriti da li je filter zraka čist. Prekomjerno nakupljanje prljavštine/prašine unutar filterskog elementa uzrokuje neispravan rad motora. Očistite element filtera za zrak kada je kontaminiran (pogledajte odjeljak Servis i održavanje).
6. Provjeriti curenje goriva i ulja.

## Postupak pokretanja/zaustavljanja

**Prije pokretanja motora, provjerite da li je sigurnosni prekidač UKLJUČEN (na položaju ON) i da li je poluga gasa postavljena u položaj praznog hoda.**

1. Postavite pločasti kompaktor na potrebno mjesto. Koristite adekvatnu opremu za podizanje i postavljanje pločastog kompaktora gdje je potrebno. Provjerite da li oprema za podizanje ima granicu radnog opterećenja pogodnu za težinu pločastog kompaktora. Pričvrstite odgovarajuće remenice ili lance samo na točku za podizanje.
2. Nikada ne ostavljajte motor da radi tokom transporta, čak ni na kratko.
3. Nakon obavljanja provjera navedenih u odjeljku „Provjere prije pokretanja stroja“, možete pokrenuti motor. *Paclite* pločasti kompaktori su opremljeni centrifugalnim kvačilom koje omogućava rad u praznom hodu bez pogona pločastog kompaktora. Centrifugalno kvačilo će se aktivirati kada se poveća brzina motora. Za ispravan rad, brzina motora treba biti postavljena na maksimum.

### **Prije pokretanja benzinskog motora**

4. Provjerite ulje u kućištu motora. Obavezno održavajte odgovarajući nivo prema specifikacijama proizvođača motora. Ukoliko je ulje prljavo i treba ga mijenjati, slijedite uputstva iz Priručnika za upotrebu.
5. Provjerite dovod goriva. Pogledajte Priručnik za upotrebu.

## Rad stroja

1. Pokrenite motor u punom gasu i dopustite da se pločasti kompaktor kreće svojom normalnom brzinom.
2. Kada se koristi na kosinama možda će biti potrebno lagano pogurati pločasti kompaktor prema naprijed.
3. Kada se koristi niz padinu potrebno je lagano povući kompaktor unazad, ako počne da dobija na brzini.
4. U zavisnosti od materijala koji se nabija, preporučuje se prelazak 3 ili 4 puta radi postizanja odgovarajuće sabijenosti tla..
5. Iako je potrebna određena količina vlage u tlu, pretjerana vlaga može uzrokovati da se čestice tla lijepe jedna za drugu i spriječe dobro zbijanje.
6. Ako je tlo izuzetno vlažno, ostavite ga da se osuši prije zbijanja.
7. Ukoliko je tlo toliko suho da stvara oblake prašine tokom rada sa pločastim kompaktorom, potrebno je malo pokvasiti tlo da bi se poboljšalo zbijanje. To će ujedno smanjiti servisiranje filtera zraka.
8. Kada se pločasti kompaktor koristi na kamenju za popločavanje, potrebno je pričvrstiti vulkolan podlogu za dno ploče kako biste spriječili usitnjavanje ili brušenje površine kamenja.



**Ne koristite ploču na betonu ili na ekstremno tvrdim, suhim, zbijenim površinama. Ploča će skakati prije nego vibrirati i može da ošteti i ploču i motor.**

## Servis i održavanje

Vibracioni pločasti kompaktori *Paclite* dizajnirani su tako da omoguće dugogodišnji rad bez problema. Međutim, važno je da se provodi jednostavno redovno održavanje navedeno u ovom odjeljku. Preporučuje se da ovlašteni zastupnik *Paclite*-a vrši sva redovna održavanja i popravke. Uvijek koristite originalne zamjenske dijelove *Paclit*-a, jer upotreba neoriginalnih dijelova može poništiti garanciju. Prije održavanja stroja, isključite motor i odvojite HT kabl od svjećica. Uvijek stavite stroj na ravno tlo kako biste bili sigurni da će se pravilno očitati eventualni nivoi tečnosti. Koristite samo preporučena ulja.



Rutinsko održavanje	Svakodnevn o prije pokretanja	Nakon prvih 20 sati	Svake 2 sedmice ili svakih 50 sati	Jednom mjesečno ili svakih 100 sati	Jednom godišnje ili svakih 300 sati
Provjeriti nivo goriva	◆				
Provjeriti nivo ulja motora	◆				
Provjeriti crijeva za gorivo	◆				
Provjeriti filter zraka. Zamijenite ga ako je potrebno.	◆				
Provjerite i podesite vanjski hardver	◆				
Provjerite i podesite pogonski remen		◆	◆		
Očistite element za čišćenje zraka			◆		
Provjerite ispravnost postolja amortizera			◆		
Provjerite nivo ulja za uzбудnik			◆		
Zamijenite motorno ulje		◆		◆	
Očistite sistem prskanja				◆	
Provjerite i očistite svjećice				◆	
Očistite sedimentnu posudu				◆	
Provjerite i podesite razmak ventila					◆
Promijenite ulje za uzбудnik					◆

## Čistač zraka

Motor je opremljen čistačem zraka sa dva elementa. Čistač zraka mora se redovno servisirati kako bi se izbjegao kvar karburatora.



OPREZ

**Nikada ne palite motor bez čistača zraka, jer će to uzrokovati ozbiljna oštećenja motora.**

### Servisirati (slika 1):

- i. Skinite poklopac čistača zraka (a). Skinite oba elementa i provjerite da li na njima ima rupa ili puknuća. Zamijenite oštećene elemente.
- ii. Operite element pjene (b) rastvorom blagog deterdženta i tople vode. Temeljno isperite čistom vodom. Ostavite da se element potpuno osuši. Natopite element u čisto motorno ulje i iscijedite višak ulja.
- iii. Lagano potapkajte papirni element (c) da biste uklonili višak prljavštine. Zamijenite papirni element ako je jako zaprljan.

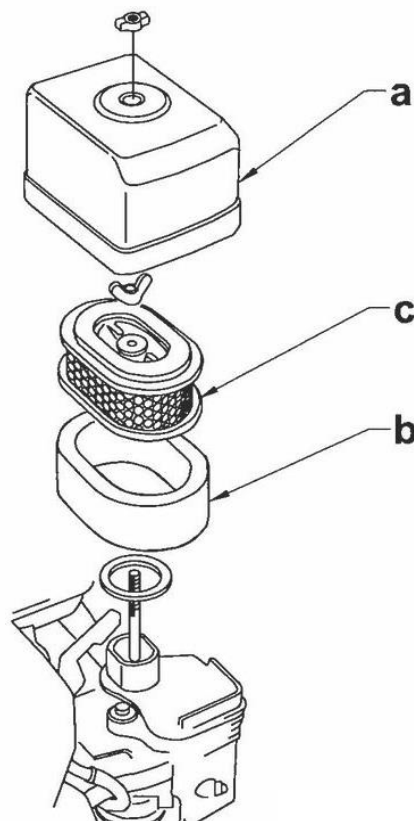

Slika 1

## Ulje motora (slika 2)

1. Ispustite ulje dok je motor još uvijek topao.
2. Uklonite čep za punjenje ulja (a) i ispusni čep (b) da biste isпустили ulje.

**Napomena:** U svrhu zaštite životne sredine, stavite plastični lim i posudu ispod stroja da biste sakupili svu tečnost koja se iscijedi. Odložite tečnost u skladu sa zakonskim propisima o zaštiti životne sredine.

3. Postavite ispusni čep.
4. Napunite kućište motora preporučenim uljem do nivoa otvora (c). Pogledajte priručnik motora za vrstu i količinu ulja.
5. Vratite čep na grlo za ulijevanje ulja.

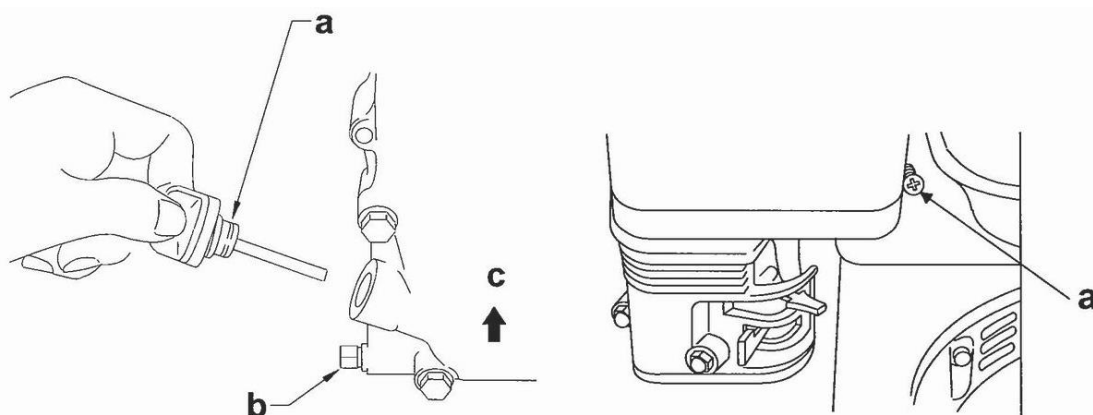

Slika 2

## Podešavanje karburatora (slika 3)

1. Pokrenite motor i ostavite ga da se zagrije do radne temperature.
2. Podesite glavni vijak (a) 2 na isključeno. Vidjeti napomenu.
3. U praznom hodu motora, okrenite glavni vijak (a) unutra ili vani u položaj koji stvara najviše obrtaja.
4. Nakon podešavanja glavnog vijka, okrenite graničnik gasa (b) da biste postigli standardnu brzinu u praznom hodu.

**Napomena:** Na nekim motorima glavni vijak ima regulacioni poklopac (c) kako bi se spriječilo prekomjerno obogaćivanje mješavine vazduha i goriva u skladu sa propisima o emisiji. Mješavina se određuje u fabrici i nije potrebno nikakvo podešavanje. Ne pokušavajte ukloniti regulacioni poklopac. Regulacioni poklopac ne može se ukloniti bez uništavanja glavnog vijka.

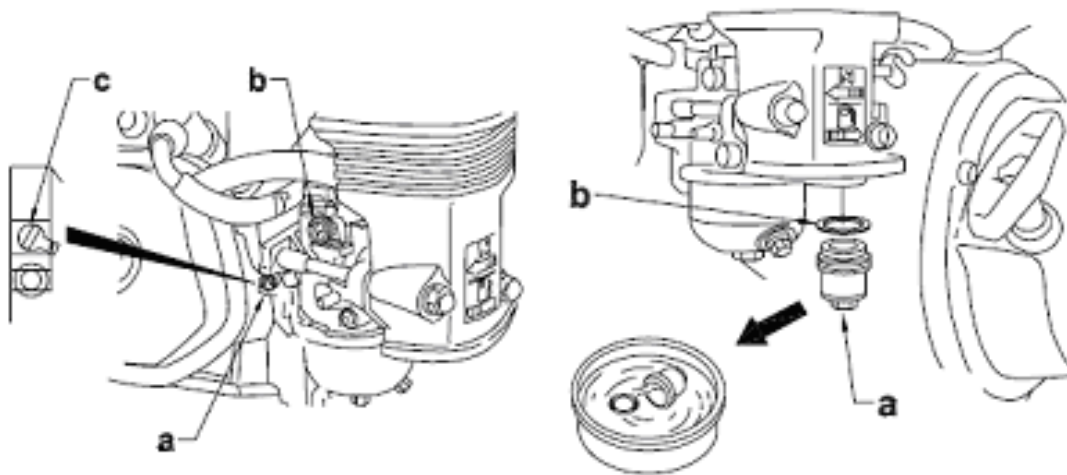

Slika 3

## Pogonski remen

Na novim strojevima ili nakon instaliranja novog remena, provjeriti zatezanje remena nakon 20 sati rada. Provjerite i podesite remen svakih 50 sati nakon toga.

### Da bi se remen podesio:

1. Otpustite 2 zavrtnja na remenskom štitniku (4 zavrtnja na kutijastom tipu), zatim uklonite remenski štitnik, ostavljajući vijčane spojeve na remenskom štitniku.
2. Otpustite 4 matice koje drže motor za noseću ploču motora i vijak remena.
3. Pomjerite motor unazad (prema ručici) da biste zategnuli remen, naprijed da biste ga otpustili.
4. Podesite remen tako da odstupi 10 – 15mm kada se pritisne na pola između remenskih prenosnika.
5. Zatim zategnite vijak remena koji sprečava da se motor pomjeri unaprijed.
6. Provjerite da li su remenica kvačila i remenica uzбудnika u ravni. Postavite ravnu ivicu na remenicu uzбудnika i pomjerite motor tako da su dvije remenice paralelne.
7. Zategnite sve matice i vijke da biste ih učvrstili.

## Podmazivanje uzбудnika

Ležajevi u sklopu uzбудnika podmazuju su prskanjem i rotiraju se jako velikom brzinom. Ključno je održavati ulje uzбудnika na ispravnom nivou i redovno ga mijenjati.

Provjeravajte nivo ulja u uzбудniku na svakih 50 sati rada. (Koristite SAE-30W)

### Da biste provjerili nivo ulja:

1. Postavite ploču na ravnu površinu.

2. Uklonite čep za punjenje ulja.

### Čišćenje pločastog kompaktora

Očistite ploču nakon upotrebe da biste uklonili prljavštinu, kamenje i blato nakupljeno ispod konzole motora. Ako se ploča koristi u prašnjavom prostoru, provjerite da li u cilindričnim rashladnim rebrima motora ima nagomilane prljavštine. Cilindrična rebra motora moraju biti čista da bi se spriječilo pregrijavanje motora. Možete koristiti zračni pištolj za uklanjanje prevelike prašine.

## Transport i skladištenje

Za dugotrajno skladištenje ispraznite gorivo iz karburatora pokretanjem motora dok je čep za gorivo zatvoren.

Hemijski sastav goriva će se pogoršati nakon dužeg skladištenja. Kada je potrebno da se stroj skladišti duže vrijeme, ispustite sve gorivo iz rezervoara za gorivo i vodu iz rezervoara za vodu. Takođe ispustite gorivo iz komore plovka karburatora ispuštanjem goriva iz odvodnog čepa.

Očistite prekomjernu prljavštinu nakupljenu na pločastom kompaktoru. Pokrijte mašinu i čuvajte je na suhom mjestu.



**OPREZ**

**Prilikom utovara i istovara ovog stroja morate biti veoma oprezni.**

Uvijek koristite kuku za podizanje stroja. Koristite odgovarajuću opremu i tehnike podizanja.

Prije podizanja stroja osigurajte da u području oko stroja nema prisutnog osoblja. Stroj uvijek podignite dovoljno visoko za transport.

## Rješavanje problema

Problem	Mogući uzrok	Mjera za rješavanje
Motor se ne pali.	<ul style="list-style-type: none"> <li>a. Gorivo ne dolazi do motora.</li> <li>b. Motor je isključen.</li> <li>c. Svjećica je zamazana.</li> <li>d. Motor je hladan.</li> <li>e. Motor je poplavljen.</li> </ul>	<ul style="list-style-type: none"> <li>a. Otvorite čep za gorivo. Napunite rezervoar goriva.</li> <li>b. Uključite motor.</li> <li>c. Očistite, provjerite i resetujte zazor.</li> <li>d. Ugasite čok.</li> <li>e. Upalite čok, dajte puni gas, povucite starter dok se motor ne upali.</li> </ul>
Jedinica ne vibrira.	<ul style="list-style-type: none"> <li>a. Broj obrtaja motora je previše spor.</li> <li>b. Labavo zatezanje pogonskog remena.</li> <li>c. Blokiran filter zraka.</li> <li>d. Kvar u pogonu.</li> <li>e. Kvar na uzбудniku.</li> </ul>	<ul style="list-style-type: none"> <li>a. Podesite gas na veću brzinu.</li> <li>b. Podesite zatezanje remena.</li> <li>c. Očistite i zamijenite filtere zraka.</li> <li>d. Kontaktirajte zastupnika ili <i>Paclite</i>.</li> <li>e. Kontaktirajte zastupnika ili <i>Paclite</i>.</li> </ul>
Asfalt prijanja na ploču.	Nedostatak maziva.	Koristite vodu.
Lomljenje (laminiranje) bitumenske površine.	Prekomjerno nabijanje.	Uklonite i ponovno poravnajte.
Mala brzina pomicanja.	<ul style="list-style-type: none"> <li>a. Prevelika debljina sloja.</li> <li>b. Previsok ili prenizak nivo vlage.</li> </ul>	<ul style="list-style-type: none"> <li>a. Uklonite dio materijala.</li> <li>b. Uklonite materijal i prilagodite.</li> </ul>
Ploča skače ili nejednako nabija.	<ul style="list-style-type: none"> <li>a. Površina tla je previše tvrda.</li> <li>b. Amortizeri su labavi ili oštećeni.</li> </ul>	<ul style="list-style-type: none"> <li>a. Odmah prekinite nabijanje.</li> <li>b. Zategnite ili zamijenite amortizere.</li> </ul>

## Tehnički podaci

<b>MODEL</b>	<b>PC 100</b>
Dimenzije (LxWxH) - mm (in)	1110 x 500x 985 (39.8x 16.5 x 39.8)
Radna težina - kg (lbs)	96 (182.6)
Veličina ploče (LxW) - mm (in)	590 x 500 (20.4 x 16.5)
Radna brzina - km/h	1.2 - 1.4 (0.75 - 0.87)
Frekvencija vibracije - Hz (v.p.m.)	94 (5,640)
Centrifugalna sila - kg (lbs)	2,050 (2,315)
Površina koja se nabija - m <sup>2</sup> /h (ft <sup>2</sup> /h)	580 - 650 (6,243 - 6,997)
Dubina nabijanja (zavisi od tla) - cm (in)	25(9.9)
Maks. sposobnost savladavanja nagiba - °	20
Motor	GX160
Tip motora	4 – taktni benzin / dizel
Maks. izlazna snaga - Hp (kW)	GX160@5.5(4)
Maks. brzina motora - rpm	Honda@ 3,600

# Garancija

Vaš novi vibracioni pločasti kompaktor ima garanciju za inicijalnog kupca na period od godinu dana (12 mjeseci) od datuma prve kupovine. Garancija za opremu *Paclite* pokriva nedostatke u dizajnu, materijalima i izradi.

## **Garancija na opremu *Paclite* ne obuhvata sljedeće:**

1. Oštećenja nastala zloupotrebom, nepravilnom upotrebom, padom ili druga slična oštećenja uzrokovana ili nastala usljed nepoštovanja uputstva za montažu, rad ili održavanje.
2. Izmjene, dopune ili popravke koje su izvršile osobe koristeći opremu koja nije oprema *Paclite*-a ili osobe koje nisu njihovi ovlašteni zastupnici.
3. Troškovi transporta ili otpreme do ili od opreme *Paclite*-a ili njihovi ovlaštenih zastupnika radi popravke ili procjene na osnovu reklamacionog zahtjeva za sve strojeve.
4. Material i/ili troškovi rada za obnovu, popravku ili zamjenu komponenti usljed habanja ili pucanja.
5. Motor, filter za zraka i svjećice za motor.

Oprema *Paclite*-a i/ili njihovi ovlašteni zastupnici, direktori, zaposleni ili osiguravači neće biti odgovorni za posljedičnu ili drugu štetu, gubitke ili troškove u vezi sa ili zbog nemogućnosti korištenja mašine u bilo koju svrhu.

## **Reklamacioni zahtjevi**

Sve reklamacione zahtjeve bi trebalo prvo uputiti Uni-corp Europe, telefonom, faksimilom, imejlom ili pismenim putem.

## **Adresa za reklamacione zahtjeve:**

Uni-corp Europe S.A.R.L.,

Paclite Equipment,

12 Avenue des Coquelicots 94385

Bonneuil-sur-Marne FRANCE

Tel : +33 1 49 56 02 82

Email: [sales@paclite-equip.com](mailto:sales@paclite-equip.com)

Fax: +33 1 43 99 19 50

CROATIA:

**INDA Go**

Put za brdo 9

HR- 51414 Ičići/ IKA

+385-(0)98-35 85 67

[indago1@net.hr](mailto:indago1@net.hr)

[www.indago.hr](http://www.indago.hr)





**Uni-corp Europe S.A.R.L.**  
**Paclite Equipment**

12 Avenue des Coquelicots  
94385 Bonneuil-sur-Marne  
FRANCE

☎ +33 1 49 56 02 82  
sales@paclite-equip.com

📠 +33 1 43 99 19 50  
paclite-equip.com



TÜV Rheinland Group