

## Scarificatore SPM

PGli scarificatori PACLITE sono in commercio da molti anni commercializzate da altre aziende. Il design è affidabile e resistente. La tecnica per rimuovere materiali anche in profondità restaurando sale, magazzini, fattorie e parcheggi sia i livelli superiori che i piano terra.

## CARATTERISTICHE E VANTAGGI

- Incisione, pulizia e rimozione su qualsiasi superficie.
- Per rimozione colle, gomma e anche materiali più resistenti.
- Ideale per rimuovere vernici stradali.
- Livellamento di pavimenti in cemento.
- Compatto e facile da manovrare.
- Fresa precisa e profonda sul cemento, resina e asfalto.



POWERED by  
**HONDA**  
Norm SAE J1349

**SPMH**

Codice	SPM1	SPM230	SPM115
Modello	SPMH	SPME	SPME
Dimensioni L x la x A (mm)	900 x 410 x 1110	900 x 410 x 1110	900 x 410 x 1110
Larghezza (mm)	203	203	203
Peso (kg)	66	66	66
Profondità (mm)	3	3	3
Portata (m <sup>2</sup> /h)	30-46	30-46	30-46
Motore	Honda GX160	Elettrico 230 V	Elettrico 115 V
Potenza netta (kW)	4,8 (3,6)	-16 A	- 50 Hz (UK & Irlanda)
Mas. potenza motore (rpm)	3600	4000	4000
Portata serbatoio carburante (L)	6,1	-	-
Portata serbatoio olio motore (L)	0,6	-	-
Consumo carburante a potenza nominale (L/h-rpm)	1,4 - 3600	-	-
Potenza certificata SAE J 1349			

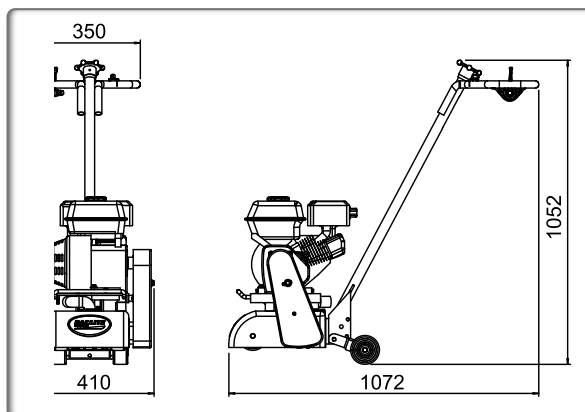

**SPME**



Scarificatore elettrico SPME



Codice	Modello
SPM1-070400-6	Set completo punto taglio tc (servono in totale 76 pz in tungsteno da 8 mm)
SPM -FN W12 TC	Spessori di taglio (servono in totale 88 pz)



Manico operativo



Presca per raccogli polvere