

Frattazzatrice meccanica con posto a bordo

La frattazzatrice meccanica PRT168 è dotata di motore diesel potente, trasmissione robusta e telaio facilmente accessibile per manutenzioni.

Riduttore e quattro rotatori per pale garantiscono massima affidabilità e qualità. PRT PACLITE garantisce prestazioni e bilanciamento ottimale. Permette di lavorare rapidamente grandi superfici producendo pavimenti piatti e uniformi.

CARATTERISTICHE E VANTAGGI

- Regolatore manuale del passo.
- Pedali ben posizionati.
- Sistema a spruzzo ritardato.
- Frizione centrifuga
- Ragno a cinque pale e riduttore robusto.
- Quattro luci.
- Interruttore di sicurezza nel sedile.
- Verniciato Epoxy.
- Opzioni: carrello di trasporto con ruote gonfiabili.



US manufactured gearboxes

PACLITE trowels by **UNI-corp**



POWERED by **HONDA**
norm SAE J1349

Codice	PRT168
Modello	PRT168
Dimensioni L x la x A (mm)	1980 X 1040 x 1350
Peso operativo (kg)	333
Larghezza area di lavoro (mm)	1880
Diametro rotatori (mm)	914
Max. Velocità del rotore (rpm)	110 a 135
Motore	Honda GX690
Potenza netta CV (kW)	22,1 (16,5)
Velocità nominale motore (rpm)	3600
Portata serbatoio carburante (l)	23
Capacità olio motore (L)	1,9
Consumo carburante a velocità nominale (L/h - rpm)	6,7 - 3600
Sistema a spruzzo	Pressurizzato
Applicazioni	Panoramica delle finiture
Vibrazioni sulle mani (m/s ²)	3
Potenza nominale kW (ch)	16,5 (22,1)
Vibrazioni sui piedi (m/s ²)	5,73
Vibrazioni sul sedile (m/s ²)	2,76
Livello emissioni sonore garantito dB (A)	86,8
Livello acustico dB (A)	55
Potenza certificata SAE J 1349	

Opzioni	Codice
Disco con 8 inserti per rotore sinistro e destro (2 per macchina)	PRT168M-04712
Set di 4 lame (8 lame per macchina)	947-050000
Imbragature 6 pollici i 150 mm	PRT168M-035461
Ruote di trasporto "Dolly jacks" 2/set	PRT168M-027684



Due serbatoi d'acqua



Ruote di trasporto 'Dolly jacks'



Porta bicchiere



Sistema a spruzzo incorporato nel manico

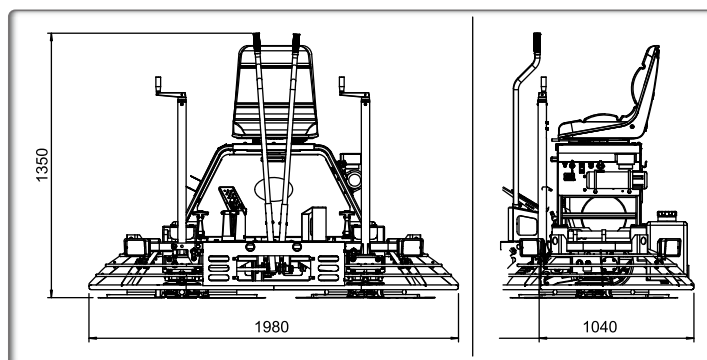

COMPATTAZIONE

MACCHINE PER CANTIERE

ATTREZZATURE PER CALCESTRUZZO

PREPARAZIONE DI PAVIMENTI

TAGLIO E SCARIFICATORI