

## Taglia asfalto

La nostra vasta gamma di taglia asfalto è completa di macchine per tagliare suoli, sentieri, parcheggi, strade piste, nuovo e vecchio cemento e asfalto. È fondamentale che le macchine e il materiale da tagliare lavorino in sicurezza l'uno con l'altro.

Oltre a dare priorità alle esigenze del cliente, valutiamo la capacità e l'efficacia dei nostri prodotti per un continuo sviluppo per ottenere sempre il massimo risultato.

Questi taglia asfalto sono disponibili con motore a benzina e diesel.

## CARATTERISTICHE E VANTAGGI

- Sistema a perno.
- Cinghie a 'V' per ottimizzare la trasmissione.
- Le taglia asfalto PACLITE sono robuste e progettate per un uso facile ed efficace grazie alla griglia protettiva, gancio sollevamento e regolatore profondità del taglio.
- Posizionamento del disco con sistema a molla.
- Il motore e albero sono montate su ammortizzatori per ridurre le vibrazioni e migliorare le prestazioni della macchina.
- Sistema di albero disco ottimale per oltre 250 ore di lavoro senza necessità di intervenire in termini di manutenzione. Eliminando così interventi quotidiani.
- Sistema a molla per ridurre la forza necessaria per la regolazione del disco.
- Conta ore elettronico.
- Porta documenti e attrezzi di servizio incorporati nel telaio.
- Asse frontale dotato di quattro cuscinetti.



EN13236



POWERED by  
**HONDA**  
norm SAE J1349

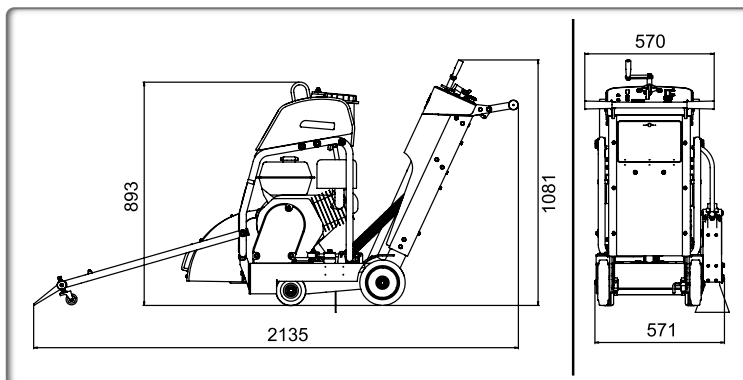

Codice	301.40.10000	301.41.10001B40
Modello	PRECISION CUT 4-5	PRECISION CUT 500D
Dimensioni L x l x A (mm)	2135 x 571 x 1081	2135 x 571 x 1081
Peso (kg)	179	199
Massima profondità taglio (mm)	146-164-192	146-164-192
Dimensioni disco (mm)	400-450-500	400-450-500
Velocità pale (m/s <sup>2</sup> )	57,6	57,6
Portata serbatoio d'acqua (l)	37	37
Motore	Honda GX390	Hatz Diesel 1B40
Potenza motore CV (kW)	11,7 (8,7)	11 (7,5)
Giri motore (rpm)	3600	3100
Portata serbatoio carburante (L)	6,1	3
Portata serbatoio olio motore (L)	1,1	1,5
Consumi carburante a potenza nominale (L/h-rpm)	3,5 - 3600	2,4 - 3600
Potenza certificata SAE J 1349		



Pannello di controllo avanzato con conta ore



Porta documenti e attrezzi



Design compatto