

## Una piastra vibrante Premium con battente in fusione per vari applicazioni

La PACLITE PC60 offre un battente in acciaio resistente, durevole e resistente a forti shock. Progettato al computer per alta velocità d'avanzamento e ottima manovrabilità.

Progettata per la compattazione di materiali granulari, misti con componenti coesivi in zone ristrette come parcheggi, strade, costruzioni ponti, vicino edifici, marciapiedi e pilastri. Battente progettato al computer per garantire alta velocità e grande manovrabilità.



POWERED by  
**HONDA**  
norm SAE J1349



95 Hz



20°



11 kN



20 m/mn

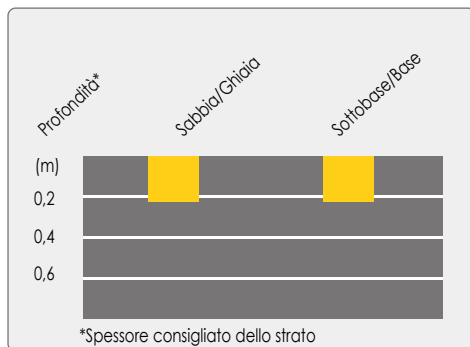

Perfettamente bilanciato e progettato per i cantieri più difficili. Acceleratore montato sul manico.



Ruote per il trasporto incluse

## CARATTERISTICHE E VANTAGGI

- Battente con bordi arrotondati per massimizzare la prestazione e la manovrabilità.
- Cinghia completamente chiusa da una protezione leggera che riduce l'usura e la manutenzione.
- Manico progettato anti vibrazione con design a tazza per migliorare il comfort e ridurre la fatica dell'operatore.
- Ammortizzatori posizionati sul motore per ridurre l'usura dei componenti.
- Design cuscinetto eccentrico riduce notevolmente le manutenzioni aumentando così la produttività.
- Pacchetto standard con motore Honda GX160, kit ruote e serbatoio d'acqua.
- Sistema anti vibrazione.
- Acceleratore montato sul manico.

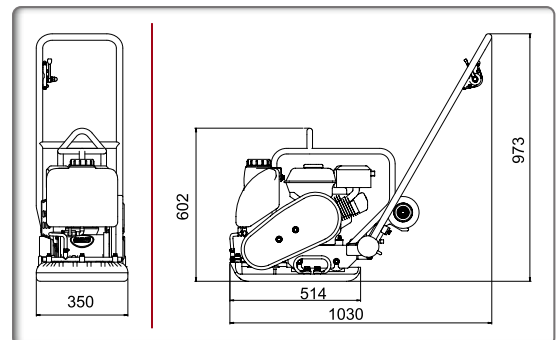

Codice	PC60H
<b>Modello</b>	<b>PC60</b>
Peso operativo (kg)	66
Forza centrifuga (kN)	11
Larghezza piastra (mm)	350
Motore	Honda GX160
Potenza netta CV (kW)	4,8 (3,6)
Regime nominale del motore (rpm)	3600
Capacità del serbatoio di carburante (L)	6,1
Consumo di carburante alla potenza nominale (L/h - rpm)	1,4 - 3600
Serbatoio d'acqua (L)	8
Velocità (m/min)	20
Ampiezza (mm)	0,9
Frequenza (Hz)	95
Livello acustico dB (A)	88
Livello vibrazioni emesse* (m/s²)	3,9
Capacità di compattazione (m²/h)	630
*Livelli minimi di vibrazioni misurate EN500-4	
Potenza certificata SAE J 1349	

### OPZIONE PIASTRA PAVIMENTAZIONE



Paving pad as option

COMPATTAZIONE

MACCHINE PER CANTIERE

ATTREZZATURE PER CALCESTRUZZO

PREPARAZIONE DI PAVIMENTI

TAGLIO E SCARIFICATORI