



## Torre illuminante PLUG-IN

la torre illuminante MAXI-LIGHT PLUG-IN LED DIALUX è completa per diverse applicazioni di noleggio e fornisce agli utilizzatori un sistema illuminante solido e facile da trasportare che soddisfa i requisiti di tutti i siti. Le funzioni di sicurezza aggiuntive assicurano la protezione delle lampade durante il trasporto.

La più potente e flessibile soluzione di illuminazione sul mercato, permette gli utilizzatori di connettersi con ogni tipo di alimentazione incluso alimentazione ausiliaria, generatore o rete elettrica.

**NUOVE LAMPADINE A LED DIALUX-DUAL**





Ecologico

No emissioni  
No carburante



Sicurezza migliorata  
Albero verticale  
telescopico

8m







Pedana rimovibile



**PLUG-IN LED**

Sicurezza migliorata  
Albero verticale  
telescopico

8m







Pedana rimovibile



**PLUG-IN & GO HYBRID**

**\*PACLITE MOTORE**

Motore a benzina con avviamento manuale

Potenza 3,1CV (2,5 kw)

Autonomia: 8 h

Serbatoio del carburante: 10 l

Pressione sonora : 75 (dB)

OPZIONE	Codice
X-TRAIL di collegamento seriale	<b>TX2</b>

## CARATTERISTICHE E VANTAGGI

- Ideale per la gestione di eventi speciali, lavori in aree urbane, lavori stradali e di costruzione temporanei, e illuminazione in genere.
- Durata delle lampade LED infrangibile : più di 20.000 Ore.
- La luminosità copre 3000m<sup>2</sup> (20 lux media).
- Pedana che facilita lo smontaggio.
- Compatto.
- Economico.
- Lampade con il telaio areato permettono al vento di soffiare senza creare pressioni all'albero della torre.

Codice	MAXLIGHT230V	MAXHYBRID
<b>Modello</b>	<b>MAXI-LIGHT PLUG-IN LED</b>	<b>MAXI-LIGHT PLUG-IN &amp; GO HYBRID</b>
Frequenza (Hz)	50/60	50/60
Potenza nominale (kW)	(0,64)	3 (2,2)
Verricello	Manuale	Manuale
Altezza (m)	8	8
Dimensione minima (mm)	1160 × 800 × 2200	1160 × 800 × 2200
Dimensione massima (mm)	1950 × 1250 × 7200	1950 × 1250 × 7200
Peso netto (kg)	265	296
Potenza lampade (W)	160 W × 4	160 W × 4
Tipo lampade	LED	LED
Area illuminata (5 lux min.) (m <sup>2</sup> )	3000	3000
Lumen	61000	61000
Rotazione alberi	Fisso	Fisso
Presenza in uscita 16 A - 230 V	sì	sì
Traino	No	No
Timer programmabile & Astro clock	Opzione	Opzione
Cavo messa a terra	Opzione	Opzione
Emissioni sonore@ 7m (dB)	-	75
Motore	-	PACLITE*
Potenza certificata SAE J 1349		

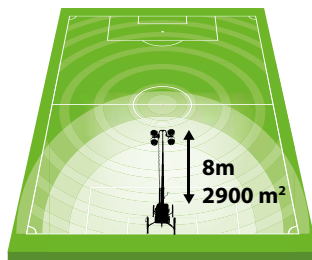

20 lux media  
Connessione in serie

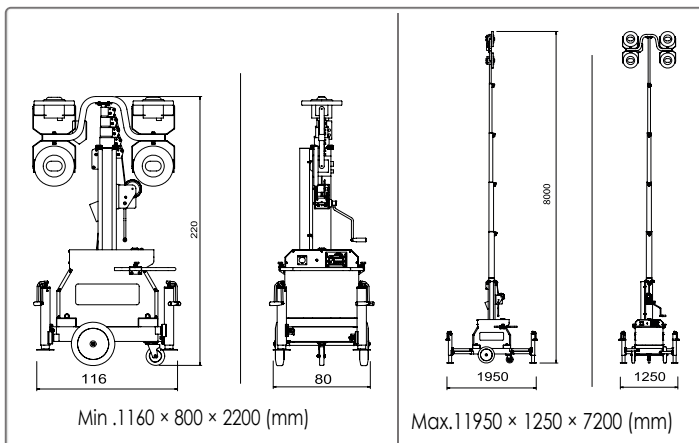

COMPATTAZIONE

MACCHINE PER CANTIERE

ATTREZZATURE PER CALCESTRUZZO

PREPARAZIONE DI PAVIMENTI

TAGLIO E SCARIFICATORI