

**Completamente Idrostatico, sistema a doppia vibrazione.**

L'innovativo rullo a timone DR8000 permette un risparmio di investimento. La funzione di vibrazione a doppia ampiezza fa sì che il rullo possa operare sia su terreno che su materiale aggregato. Grazie ad un semplice interruttore l'operatore può variare l'impostazione ad un'ampiezza più minore e avere un rullo perfetto per l'asfalto e materiali bituminosi.

Rullo equipaggiato con potente motore Hatz 1B50 ad avviamento elettrico e pannello di controllo facilmente accessibile sullo sterzo. Guida e vibrazione sono completamente idrauliche, senza cinghia e frizione, il rullo presenta raschiarulli e un serbatoio acqua da 50 litri con sistema di irrigazione che permette alla macchina di adattarsi a superfici bituminose quando necessario. Questo rullo esclusivo PACLITE offre una visuale perfetta su entrambi i lati del tamburo, permettendo una compattazione filo cordoli, muri e altri ostacoli. Nessun lavoro aggiuntivo da effettuare lungo i bordi dell'area di lavoro. La guida idraulica assicura un controllo variabile della velocità e una partenza ed arresto dolci.

**CARATTERISTICHE E VANTAGGI**

- Due grosse pompe idrauliche Poclairn e una pompa vibrazione Sauer Danfoss.
- Motore Diesel Hatz raffreddato ad aria: potente ed ecologico.
- Guida e sistema vibrazione idrostatici.
- Pesi eccentrici variabili idrostaticamente, ottimi su terreno e su asfalti.
- Pompa idraulica per guida e sterzo idrostatici: nessuna cinghia e frizione.
- Vibrazione ergonomica smorzata sul timone, pannello con accesso facilitato.
- Leva di controllo e di variazione velocità idrostatiche.
- Due raschiarulli rimovibili che assicurano una pulizia automatica
- MASSIMA SICUREZZA: pulsante salva vita.
- Freno stazionamento idraulico, marcia indietro limitata a 2,5 km/h.
- Ampiezza variabile su asfalto (13 kN) come su suolo (21 kN).
- Serbatoio olio anti ruggine.



Powered by

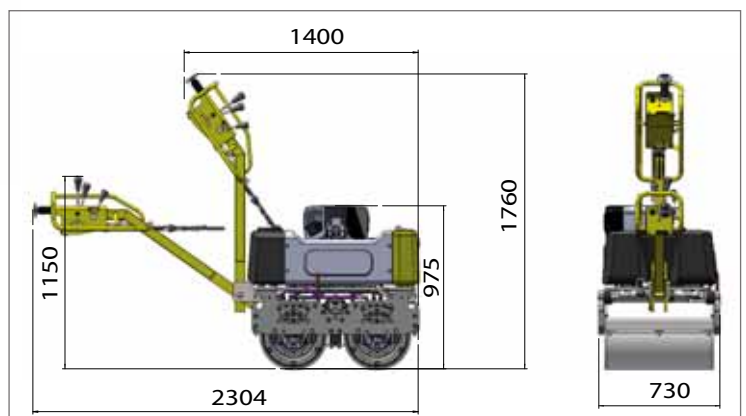

- + PESO
- + COMPATTAZIONE
- + POTENZA
- + COMPATTO



Powered by



Codice	DR8000H
<b>Modello</b>	<b>DR8000</b>
Peso operativo (kg)	770
Larghezza operativa (mm)	650
Ruota a carico lineare (kg/cm)	5/28
Guida	Idrostatica
Motore Diesel	Hatz 1B50-V5
Potenza motore CV (kW)	11,3 (8,5)
Velocità di accelerazione (km/h)	4
Velocità marcia indietro (km/h)	2,5
Vibrazione	Idrostatica
Forza centrifuga a scelta (kN)	13 / 21
Marca motore vibrazione	Sauer Danfoss
Frequenza vibrazione Hz (vpm)	70 (3300)
Pendenza superabile con/senza vibrazione (%)	25 / 45
Capacità serbatoio acqua (L)	50
Capacità serbatoio olio (L)	20
Consumo carburante (L/h)	1,2
Ore al metro	Opzione
Protezione	Si
<b>Profondità compattazione*</b>	
*Grande o piccola ampiezza in base al tipo di suolo	
Sabbia/ghiaia (cm)	30/25
Suolo normale (cm)	20/15
Livello acustico dB (A)	95
Vibrazioni su mani e braccia (m/s <sup>2</sup> )	4

COMPATTAZIONE

MACCHINE PER CANTIERE

ATTREZZATURE PER CALCESTRUZZO

PREPARAZIONE DI PAVIMENTI

TAGLIO E SCARIFICATORI



Design comodo ed ergonomico  
Basso di vibrazioni mano-braccio

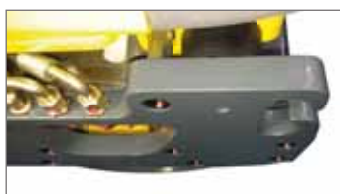

Struttura spessa rinforzata

## PASSAGGIO TRA DUE AMPIEZZE

Bassa ampiezza per terreni tipi di asfalto.

Grande ampiezza assicura una compattazione efficiente e rapida di substrati o terreni.

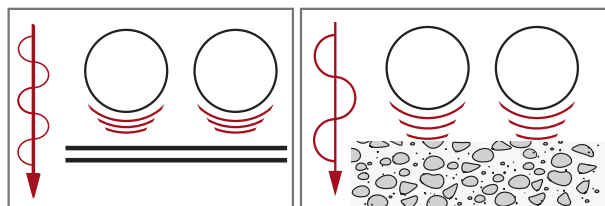

Tutti i comandi sono posizionati sul timone



Tutti i modelli di rullo PACLITE sono dotati di caratteristiche eccellenti per la compattazione



Pannello di controllo con doppia ampiezza



Due pompe idrauliche Poclair



Motore vibrante Sauer Danfoss