

Massima velocità di taglio e prestazioni fluide

La CUT SPEED 450 Honda PACLITE è seconda a nessuno per prestazioni nella sua categoria di taglia asfalto. Il torcente che arriva al disco ed il baricentro localizzato direttamente sopra l'albero sono state perfettamente allineate.

La potenza del motore arriva dove più è necessaria: all'asfalto o il cemento. Questi fattori garantiscono un taglio più rapido rispetto alle macchine della stessa categoria.

CARATTERISTICHE E VANTAGGI

- La macchina offre una stabilità eccezionale grazie alla resistenza della griglia protettiva.
- Il manico regolabile permette un all'operatore di trovare la migliore posizione e ridurre la propria fatica.
- Il serbatoio è facilmente rimovibile e permette l'uso prolungato della macchina. Dotato di serbatoio più grande disponibile sul mercato.
- La macchina è sempre perfettamente in equilibrio quando trasportata tramite gancio di sollevamento.
- Leggere per la loro classe, offrono ottima manovrabilità in qualsiasi cantiere.
- Conta ore elettronico.
- Serbatoio facilmente rimovibile, gancio sollevamento.
- Porta documenti e attrezzi di servizio incorporato nel telaio.

COMPATTAZIONE

MACCHINE PER CANTIERE

ATTREZZATURE PER CALCESTRUZZO

PREPARAZIONE DI PAVIMENTI

TAGLIO E SCARIFICATORI



POWERED by
HONDA
norm SAE J1349

EN13236



Serbatoio d'acqua 25 L



Gancio di sollevamento centrale



Diametro massimo della lama
450 mm

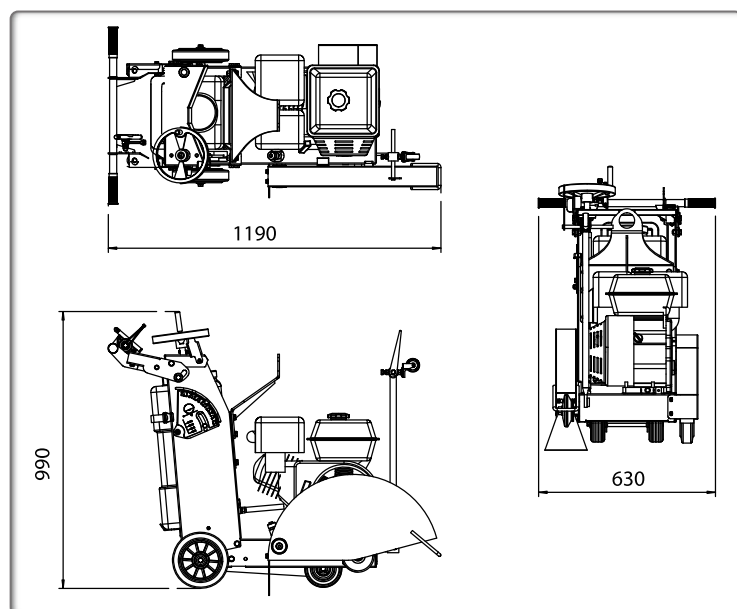

Codice	301.40.10002
Modello	CUT SPEED 450
Dimensioni L x la x A (mm)	1190 x 630 x 990
Peso (kg)	95
Massima profondità taglio (mm)	145
Larghezza taglio (mm)	10
Dimensioni disco (mm)	400 and 450
Velocità pale (m/s ²)	46,1
Portata serbatoio d'acqua (l)	25
Motore	Honda GX390
Potenza netta CV (kW)	11,7 (8,7)
Giri motore (rpm)	3600
Portata serbatoio carburante (L)	6,1
Portata serbatoio olio motore (L)	1,1
Consumi carburante a potenza nominale (L/h-rpm)	3,5 - 3600
Potenza certificata SAE J 1349	