

Fram och Backgående vibratorplattor

IMPACT 150 & 230 är en robusta och ytterst kompakta fram- & backgående vibratorplattor med 500 mm eller 600 mm bredd och med enastående packningskapacitet. Hastighet och packningsdjup regleras steglöst via en hydraulisk servostyrning av excentermassan. Detta gör att IMPACT arbetar smidigt och jämnt, ytterst mjukt och lättkörd. Den moderna designen är kompakt och funktionell.

IMPACT serie är en allroundplatta för packningsarbete i närheten av pålning och betongfundament. Den lämpar sig också för grundarbeten samt för återfyllning i rörgravar.

EGENSKAPER OCH FÖRDELAR

- Låg hand-arm vibration.
- Extra kraftreserver med låg motorbelastning.
- Avvibrerat handtag som ger ergonomi och bra arbetsmiljö.
- Speciellt utvecklad för arbete i rörgravar i smala diken.
- Oljevakt på samtliga standard modeller: Honda 4-takt eller Hatz diesel.
- Specialversion: Hatzmotor med elektrisk start.



Powered by
HATZ
DIESEL
POWERED BY HONDA
norm SAE J1349

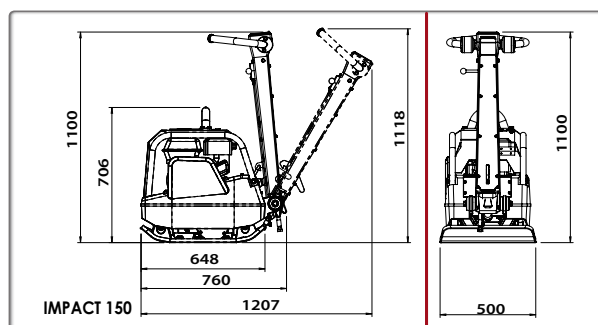
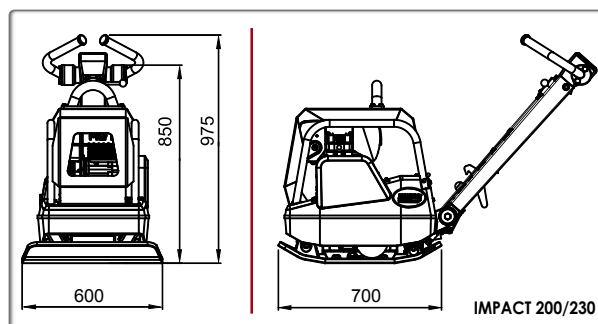

Gjuten bottenplatta



EL START



Invbyggd elstart



	Modell	IMPACT 150	IMPACT 200	IMPACT 230	
	Kod	IMP150H	IMP200H	IMP200D	IMP230DEHS
	Motor	Honda GX160	Honda GX270	Hatz 1B20	Hatz 1B20
	Nettoeffekt Hk (kW)	4,8 (3,6)	8,5 (6,3)	4,6 (3,5)	4,6 (3,5)
	Max. Motorvarvtal (r/min)	3600	3600	3300	3300
	Plattans dimensioner L x l (mm)	648 x 500	700 x 600	700 x 600	700 x 600
	Arbetsvikt (kg)	150	217	230	238
	Centrifugalkraft (kN)	35	30	30	30
	Arbets hastighet (m/min)	22	21	21	21
	Packningsyta m ² /tim	605	700	630	630
	Frekvens (Hz)	90	90	90	90
	Start	Manuell	Manuell	Manuell	Elektrisk
	Vibration* m/sek ² /användning (tim)	2,9/4,33	3,5/4,33	3,5/4,33	2,8/4,33
	Ljudnivå dB (A)	105	105	105	105
*Minimum vibrationsnivåer i enlighet med EN500-4					
Norm SAE J 1349					