

Elektrisk Framåt vibratorplatta

För packning av sand, grus, sten fyllning och marksten med lägsta underhåll och driftskostnader.

PACLITE EPC60 E-Power, 65 kg vibratorplatta med kompakt, robust konstruktion, som drivs av en enfas elmotor ansluten till ett vanligt vägguttag. Eftersom motorn inte avger avgaser kan maskinen användas i dåligt ventilerade utrymmen och framförallt inomhus.

Denna maskin är lämplig för mindre arbeten, såsom att läggnig av gatstenar, runt husbyggnader och renoveringar.

Med en elastomer gummimatta, kan stenar och plattor packas effektivt för en jämn yta. Maskinen klarar de tuffaste jobb eftersom delar av motorn och transmissionen är helt innesluten i ett robust hölje. Vibratorelementet har permanent smorda lager.

EGENSKAPER OCH FÖRDELAR

- Låg vikt, lätt att transportera.
- Transporthjul ingår.
- Mycket låga driftskostnader.
- Tillbehör, Gummimatta.

PACKNINGSMASKINER

MOBILA BYGGMASKINER

BETONGUTRUSTNING

YTBEHANDLINGUTRUSTNING

KAPNING OCH SLIPNING

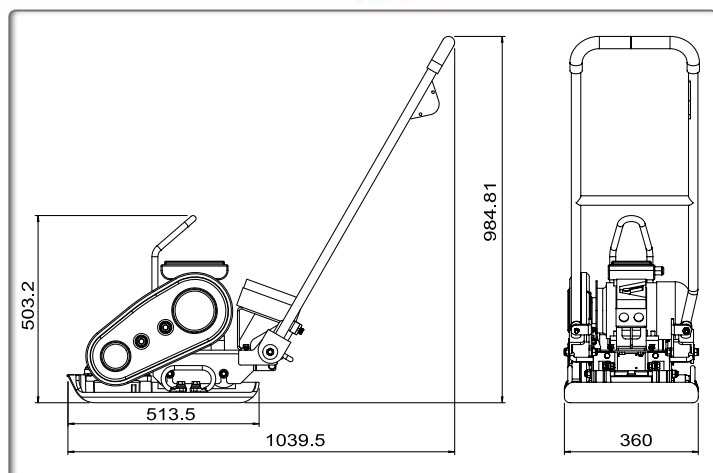
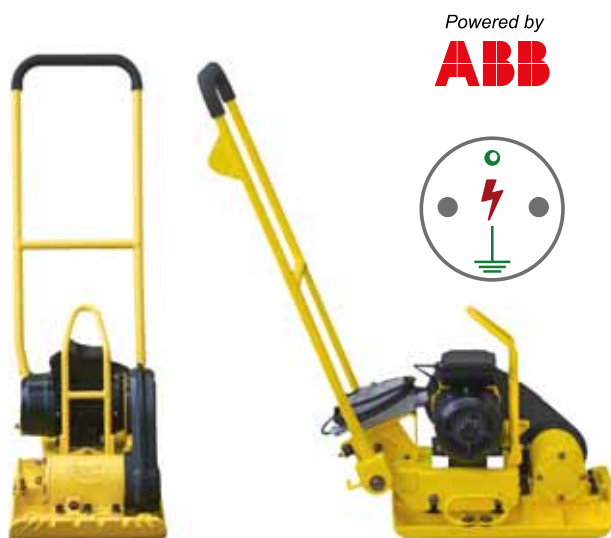

TILLBEHÖR GUMMIMATTA

Kod **PPV-PAD60**

Kod	EPC60
Modell	EPC60-E-POWER
Vikt (kg)	65
Centrifugalkraft	11
Bredd (mm)	360
Elektrisk motor enfas : ABB	230 V
Motor styrka (kW)	1,1
Hastighet (m/min)	25
Garanterad ljudeffektnivå, lwa dB (A)	90
Vibrationer (m/sek)	3,9
*Minimum vibrationsnivåer i enlighet med EN500-4 Norm SAE J 1349	