

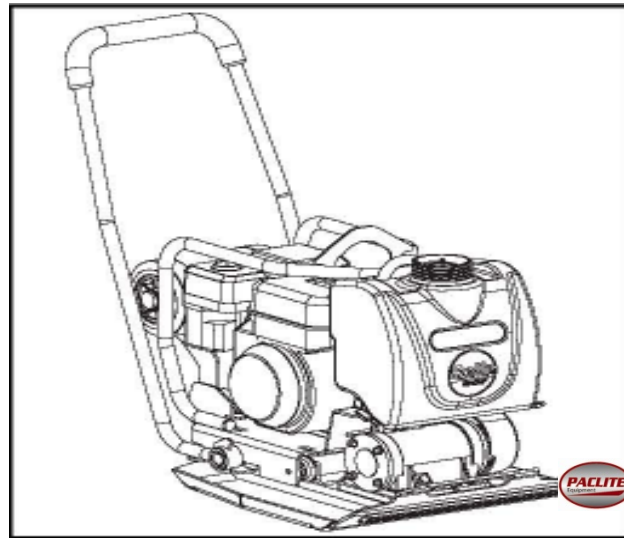

Vector 3.0A



دليل الاستعمال

إعلان المطابقة

نحن، Paclite équipement، 33 Avenue Pierre Brossolette, 94048 Créteil Cedex, France، يشهد أنه إذا تم شراء المنتج الموصوف في هذه الشهادة من موزع ل "Paclite" علامة تجارية داخل المنطقة الاقتصادية الأوروبية، فهذا يتوافق مع معايير السوق الأوروبية المشتركة التالية:

EC/37/98 (هذا التوجيه هو توطيد آلية التوجيه الأصلي EEC/392/ 89)،
 التوجيه EEC/336/89 التوافق الكهرومغناطيسي (معدل من طرف EEC/31/92 و EEC /68/93).
 التوجيه EEC /23/73 لانخفاض الجهد، ، 1:2003-12100 BS EN ISO، معايير السلامة للألات والمعايير المرتبطة
 بها وتكوينها.، ان وجدت. انبعاثات الضجيج تخرج مطابقة لتوجيه EC/14/2000 مع الملحق السادس لماكينات،
 المادة 12، أعلم من قبل الوكالة، AV Technology Limited, AVTECH house, Birdhall Lane, Cheadle Heath, Stockport, Cheshire, SK3 OXU, GB
 وتحتجز ملفات الضجيج التقني عند Paclite équipement على العنوان المكتب الرئيسي الذي ورد أعلاه.

النوع: لوحة داكسة هزازة

الموديل: VECTOR 3.0A

رقم التسلسل:

عام التصنيع:

مستوى قوة الصوت المقاسة:

الوزن: 75 كغ



المدير التقني

باتريك ميشو Patrick micheau

الأمضاء

كيفية استخدام هذا الدليل

لقد كتب هذا الدليل لمساعدتك في الحفاظ على اللوحة الكادسة الهزازة بكل سلامة . يستهدف هذا الدليل الصفقة، ومشغلي اللوحة الكادسة.

مقدمة

القسم "وصف آلة" يساعدك للتعرف على تصميم الجهاز والضوابط.
 قسم "البيئة" يعطي تعليمات حول كيفية التعامل مع إعادة تدوير جهاز التخلص منها بطريقة محترمة للبيئة.
 في قسم "الصحة والسلامة" شرح كيفية استخدام الجهاز لضمان سلامتك وسلامة العامة للأشخاص.
 فقرة "تعليمات التشغيل/التوقيف" يساعدك على تسهيل بدء تشغيل الآلة واستخدامها.
 قسم "تعيين الخلل" يعطيك نصيحة إذا ما كان لديك مشكلة مع الجهاز.
 قسم "المراجعة والصيانة" تساعدك في الصيانة العامة ومراجعة الجهاز.
 قسم "الضمان" تقدم معلومات على طبيعة الضمان وإجراءات التي يجب اتباعها لمطالبة الضمان.

توجيهات في ما يتعلق الرموز.

في هذا الدليل يجب إيلاء اهتمام خاص للنصوص بالطريقة التالية:

معرفة كيفية استخدام بسلام ضوابط الجهاز وما يجب القيام به لصيانة آمنة.
 (ملاحظة: تأكد من أنك تعرف كيفية ايقاف الآلة قبل القيام بتشغيلها، في حالة وجودك في صعوبة.)
 دائما ارتداء أو استخدام عناصر السلامة المناسبة اللازمة لحماية الشخصية أثناء استخدام الآلة.
 إذا كان لديك أي أسئلة حول الصيانة واستخدام الآلة بأمان ، اسأل مشرفك أو الاتصال ب: PACLITE équipement: 9816832 14 33+

 **تحذير :** قبل أن تعمل تقوم بأي أعمال الصيانة على هذا الجهاز يجب عليك قراءة ودراسة هذا الدليل

 **حذاري :** المنتج قد تكون معرض للخطر. يمكن أن تعرض نفسك للخطر أو تتلف الجهاز إذا لم تتبعوا الإجراءات ليست بطريقة الصحيحة.

 **تحذير:** يمكن أن تكون حياة المشغل معرضة للخطر.

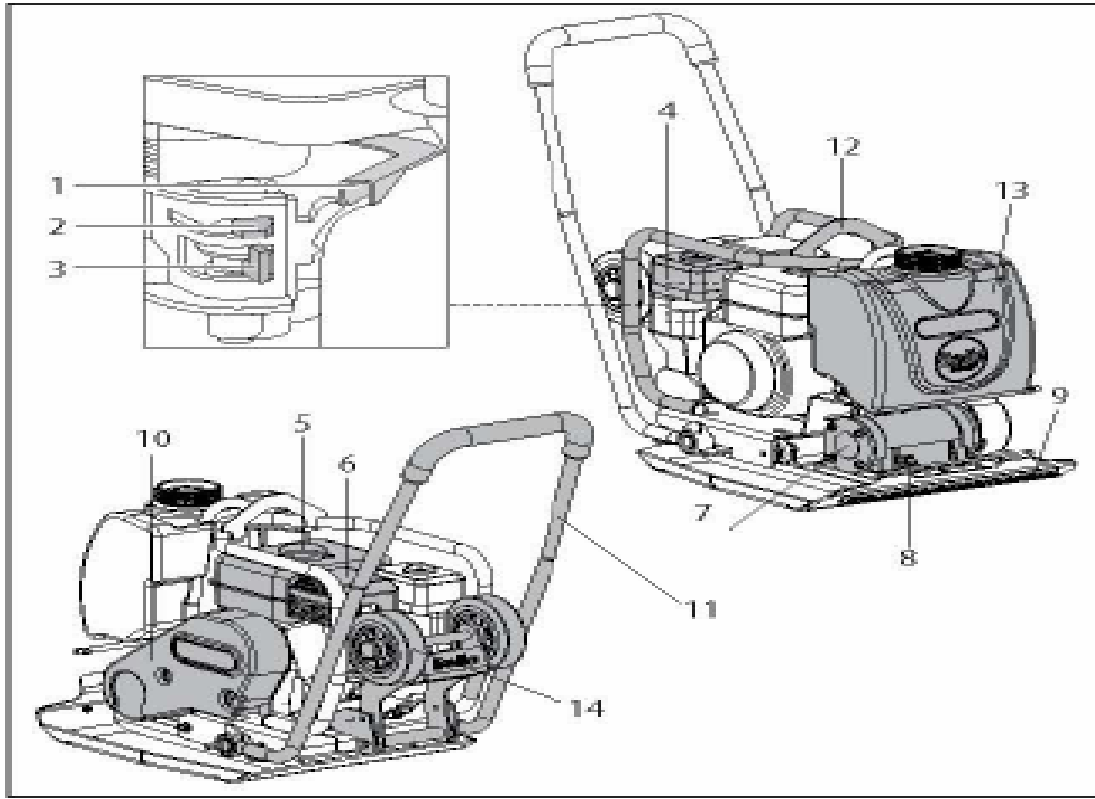

- 1- وحدة تحكم السرعة .
- 2- مقبض الستار تر.
- 3- ON/OFF .
- 4- فلتر الهواء .
- 5- مخزن الوقود.
- 6- وحدة الطرد.
- 7- وحدة الاهتزاز.
- 8- مراقب مستوى الزيت الهزاز.
- 9- منحدر السقي.
- 10- غطاء الحزام.
- 11-الرمح.
- 12- نقطة رفع الهيكل.
- 13-مخزن الماء.
- 14- عجلة النقل.

Vector 3.0A	النوع
500	A-العرض (مم)
940	B-الطول (مم)
880	C-الارتفاع (مم)
1100	الطول في التخزين (مم)
625	الارتفاع في التخزين (مم)
Honda GX160 CE	نوع المحرك
4.0/3.0 @ 3600rpm	قوة المحرك (Hp/kw)
75	الوزن (Kg)
11	قوة الاهتزاز kN
101	التردد (Hz)
16,3	سرعة التنقل القصوى (m/min)
420	قوة الدكس (kg/m ²)
13,7	الاهتزاز على 3 محاور (m/sec ²)
16	مدة الاستعمال (Mins)
105	مستوى قوة الصوت (dB(A))

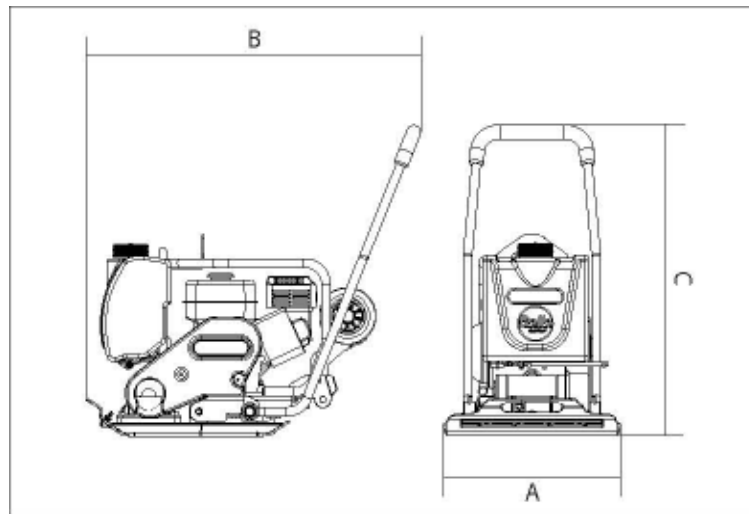

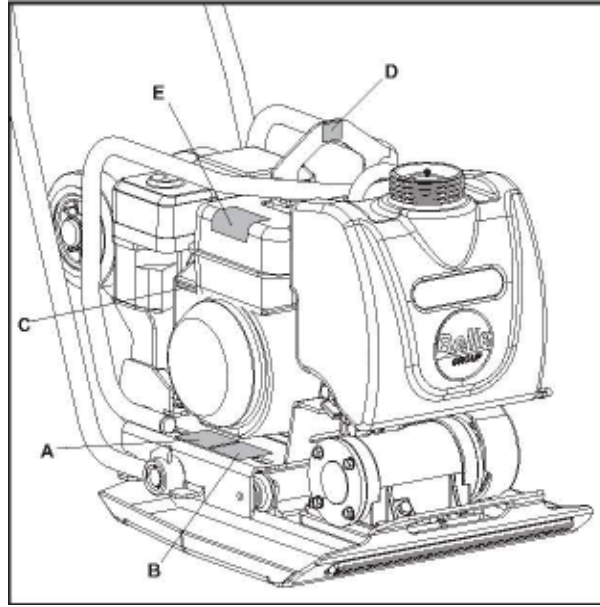

- A- صائق السلامة .
- B- صائق الضجيج
- C- صائق نظام المحرك
- D- صائق نقطة الرفع.
- E- صائق تنبيه المحرك.

A- صائق السلامة :



ارتداء نظارات حماية العيون



ارتداء معدات حماية الأذن

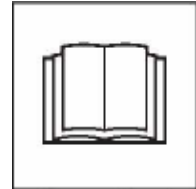

الرجاء قراءة دليل الاستعمال

B- صائق الضجيج

مستوى ضجيج الآلة أثناء الاستعمال هو 105 dB(A).

C- صائق نظام المحرك



وضعية المحرك, المحرك سريع .

E- صائق تنبيه المحرك.

الوقود في قمة الالتهاب . أطفئوا المحرك و اتركه يبرد قبل تزويده.



المحرك يطرد الأحادي كربون السام, لا تشغل المحرك في مكان مغلق.

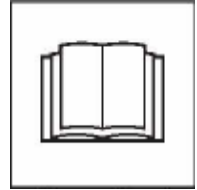

الرجاء قراءة دليل الاستعمال المحرك.

احترام البيئة:

المعدات	المكونات
الفولاذ	المقبض
الفولاذ	لوحة القاعدة
الفولاذ	الوزن لا مركزي
الألمنيوم	كارتير المحرك
مواد سننتيكية	غطاء المحرك
الفولاذ و الألمنيوم	مختلف القطع

التخلص بكل سلامة

أوامر لاحترام البيئة .

هذا الجهاز يحتوي على مواد معاد تكوينها. للتخلص من الجهاز , الرجاء أخذها مع لواحقها الى مكان اعادة تكوين معتمد.

الهدف من الدكس :

بعد اضطرابات أرضية , او في حالة التعمير , الطبقة السفلى في مكان مرتفع أو تلبس هيدروكربوني حديث , سنتواجد بعض الفراغات أو جيوب هوائية التي قد تؤدي الى مشاكل ان كانت هذه الأخيرة لم تدكس.

1 - عندما تمر حركة المرور على سطح جزء من التربة غير المضغوطة، تقوم الآلة بالضغط ، مما تسبب في انهيار السطح العلوي كلما تملأ الآلة تجاوبف.

2 - وهذا هو أيضا ما يحدث عندما يتم بذل الأحمال الساكنة على التربة غير مدكوسة.

الحمل (البنيات على سبيل المثال) تضغط.

3 - المواد التي تمثل الفراغات معرضة جدا لتسرب المياه، والذي يسبب مخاطر تآكل. ويمكن أن تسبب تسرب المياه أيضا التوسع في الأرض عندما يتجمد، وانكماش له خلال فترات الجفاف. في الواقع، التوسعات والتقلصات في التربة تسبب أضرار للمباني.

الضغط يزيد من كثافة المواد، وبالتالي، لها القدرة على التحمل. أنه يقلل من الفراغات المسامية، وبالتالي من خطر الهبوط، والتوسع والانكماش نتيجة لتسرب المياه.

تعليمات السلامة :

للمحماية الشخصية والأمن للناس الذين هم في مكان قريب، يرجى قراءة واستيعاب احتياطات السلامة التالية :

من المستحسن للمشغل ضمان أنه قد تعلم كيفية استخدام هذه الآلة الداكسة بأمان، وإلا الرجاء الرجوع إلى المسؤول أو إلى شركة Paclite équipement .

تنبيه: الصيانة السيئة أو استعمال السيئ قد يكون خطيرا، اقرأ و افهم جيدا تعليمات السلامة و نصائح الاستعمال قبل القيام بعمليات الصيانة أو خدمات أو تعديلات.

- هذه المعدات ثقيلة، وينبغي ألا ترفع من قبل شخص واحد. استعن بمساعدة أو استخدم معدات الرفع المناسبة. هناك مجموعة خاصة لنقل الآلة الداكسة.
- تطويق منطقة العمل و إبعاد الأفراد و كل شخص غير مرخص على مسافة متأكدة.
- لا بد من أن المشغل يستخدم معدات الحماية الشخصية في حالة تشغيل الآلة.
- تأكد من معرفتك توقيف الآلة قبل تشغيلها، في حالة صعوبات.
- يجب دائما توقيف المحرك قبل نقله أو قبل أي تدخل.
- المحرك يمكن أن يسخن خلال الاستخدام، انتظر حتى يبرد المحرك قبل لمسه، لا تترك المحرك يدور بدون مراقبة.
- لا ينبغي أبدا إزالة أو تغيير أغلفة الحماية المثبتة. إنها وضعت خصوصا لحمايتك. تأكد دائما أن الأغلفة في حالة جيدة و مثبتة. إذا كانت إحدى الأغلفة تالفة أو غير موجودة لا تستعمل الآلة قبل إعادتها أو إصلاحها.
- لا تعمل بالآلة الداكسة اذا لم تكن في حالة جيدة، أو متعب أو اذا فأرطت في شرب الكحول .

تعليمات السلامة في ما يخص الوقود :

تنبيه: الوقود قابل للاشتعال، فإنه قد يسبب إصابات وأضرار. أوقف المحرك، وطفأ جميع اللهب المكشوف و تدخنا أثناء ملء الخزان بالوقود. امسحوا دائما الوقود المنسكب.



قبل إضافة الوقود، أوقف المحرك انتظر حتى يبرد.
أثناء التعبئة، لايسمح بالتدخين أو السماح اللهب المكشوف في المنطقة.
وينبغي دائما تأمين بالرمل و على الفور أي انسكاب الوقود. إذا انسكب الوقود على ملابسك، يجب تغييرها.
تخزين الوقود في وعاء مخصص لذلك و معتمد، بعيدا عن الحرارة و عن جميع مصادر الاحتراق.

الصحة والسلامة:

الاهتزازات:

تبعث أجزاء من الاهتزازات الناجمة عن الضغط من خلال المقود على يد المشغل. الرجوع إلى المزايا والمواصفات لتحديد مستوى الاهتزاز ومدة الاستخدام. لا يجب تجاوز المدة المحددة القصوى.

معدات الوقاية الشخصية:

عند استخدام الجهاز، لا بد من ارتداء معدات الوقاية الشخصية المناسبة (على سبيل المثال، نظارات واقية، وقفازات واقية، خوذة مكافحة ضجيج الأذن، الأحذية).
يجب ارتداء الملابس المناسبة للعمل. ربط الشعر الطويل أو عدم ارتداء المجوهرات التي قد قبض على الأجزاء المتحركة من الجهاز.

الغبار:

عملية الضغط تنتج في نهاية المطاف الغبار التي قد تكون ضارة بالصحة. يجب دائما ارتداء الخوذة المناسبة للغبار المطرود.

الوقود:

عدم ابتلاع أو استنشاق أبخرة الوقود، ويجب تجنب ملامسة الجلد. غسل بقع وقود. في حالة ما نشرت بقع من الوقود في العين يجب غسلها فوراً بالماء واستشارة الطبيب في أقرب وقت ممكن.

دخان العادم:

لا تستعمل لوحة الدكس في الداخل أو في الأماكن الضيقة. يرجى العمل في أماكن كافية التهوية.

تنبيه: يمكن أن تكون خطرة للمستخدم



الرقابة المسبقة على بدء التشغيل:

يجب تنفيذ عملية التفقيش التالية قبل بدء التشغيل قبل بداية كل جلسة عمل أو كل 4 ساعات من استخدام اعتمادا على ما هو مستحق مسبقا. للحصول على التعليمات المفصلة، يرجى الرجوع إلى قسم مراجعة إذا تم تحديد العيوب، لا تستخدم لوحة الدكس اذا لم يتم تصحيح هذا الخلل.

1. فحص بعناية لوحة ضغط للكشف عن أي أثر للضرر. تحقق من أن جميع مكونات موجودة ومثبتة بشكل صحيح. إبلاء اهتمام خاص للغطاء الواقي للحزام المتواجد بين المحرك وهزاز.
2. فحص الأنابيب، نقاط تعبئة، مقابس التفريغ وجميع الأطراف الأخرى لإيجاد دليل على تسرب.
3. إصلاح أي تسرب من قبل باستخدام آلة.
4. فحص زيت المحرك ووضع كمية إضافية، عند الاقتضاء.
5. فحص المحرك ومستوى الوقود ووضع كمية إضافية، عند الاقتضاء.
6. التحقق من عدم وجود تسرب للوقود أو الزيت.

إرشادات الاستخدام:

- جلب لوحة الدكس إلى المكان الذي يجب أن تعمل فيه. وفي حالة ما إذا كان من الضروري استخدام معدات الرفع تحديد المواقع لوحة وتأكد من أن معدات رفع يتوافق إلى حد وزن لوحة الدكس (ارجع إلى مميزات الجدول أو لوحة الرموز). نعلق السلاسل أو الرافعات فقط في نقطة رفع التي تقع فوق لوحة الدكس.
- لا يجب تشغيل المحرك لوحة الداكسة أثناء النقل حتى لو كان على بعد مسافة قصيرة.
- بعد أن أجريت الاختبارات في القسم "المراقبة قبل بداية التشغيل", يمكنك تشغيل المحرك. مجموعة اللوحات الداكسة VECTOR, مجهزة بمخلب الطرد المركزي التي تسمح للمحرك بدوران ببطء دون سحب اللوحة الهزازة. عندما تزيد سرعة المحرك، والقابض يشارك ويقود لوحة الهزازة. لإتمام عملية التشغيل، يجب عليك ضبط سرعة المحرك في الحد الأقصى.
- ضبط الدوااسة الحد الأقصى واستخدام عصا التحكم لتوجيه لوحة الهزازة أو تغيير اتجاهها. الهزاز لا يسبب فقط اهتزازات لوحة ولكن أيضا تقدم الجهاز. في التشغيل العادي لا يستلزم دفع اللوحة، يكفي تركها تنتقل لوحدها. يتم تحديد سرعة الحركة من قبل المساحة المضغوطة. إذا كانت المساحة المضغوطة منحدرية يجب علينا أن نتصرف بحذر للسيطرة بشكل صحيح في اتجاه التنقل للوحة الداكسة. في حالة اقتضاء يمكنك استخدام حبل مناسب مشدود في نقطة سفلة للهيكل للسماح لشخص آخر لاستعادة بعض من وزن اللوحة الداكسة للعمل على المنحدرات. اصعدوا وانزلوا المنحدر لكن لا تعملوا في جميع أنحاء.
- تحوم فوق كامل السطح لوحة وفقا للمخطط منطقي حتى تتحصل الضغط المطلوب. إذا كان يجب ضغط طبقات مختلفة، واحدة فوق الأخرى، اضغط كل طبقة على حدة.

تعليمات التشغيل:

تحذير: الرجاء قراءة و دراسة هذا الدليل قبل أي استعمال أو صيانة هذه الآلة.

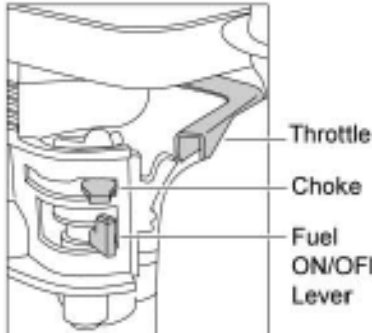

هوندا HONDA GX160

1. لفتح صمام الوقود، ونقل رافعة الافتتاح/ قطع الوقود إلى أقصى اليمين.
2. إذا تم تشغيل المحرك باردا، قم بتحريك ذراع STARTER إلى أقصى اليسار. إذا بدأ المحرك يشتغل و هو دافئ، فهو عموما ليس من الضروري أن إدخال STARTER، ولكن إذا كان المحرك قد برد إلى حد ما، قد يكون من الضروري وضع STARER جزئيا
3. دور الزر MARCHE/ARRET للمحرك في اتجاه الإبر عقارب الساعة للوصول بها إلى الموقف "I".
4. لوضع الدوااسة في الموقف الأدنى، حرك ذراع الدوااسة إلى أقصى اليمين ولا تشغيل المحرك بأقصى الغازات وإلا فإن لوحة الداكسة يمكن أن تهتز عندما يبدأ المحرك.
5. خذ بحزم عصا التحكم بيد واحدة وفهم المقبض البادئ للتذكير بالآخر. سحب البادئ للتذكير حتى الشعور بمقاومة المحرك، ثم اترك البادئ يعود إلى مكانه.
6. إبطاء الحرص على عدم سحب تام للحبل البادئ، وسحب مقبض البادئ بحدة.
7. كرر هذه العملية عدة مرات حتى تشغيل المحرك.
8. عندما يكون المحرك يعمل، ضع تدريجيا رافعة STARTER في الموقف "القطع" بنقله إلى أقصى اليمين.
9. إذا بعد عدة محاولات لا يزال المحرك لا تدور، انظر دليل كشف للخلل.
10. لأيقاف المحرك، ضع الدوااسة الموقف الأدنى ودور الزر MARCHE/ARRET في الاتجاه المعاكس من اتجاه عقارب الساعة إلى الوضع "0".
11. إغلاق وقود.

دليل كشف الخلل :

المشكلة	السبب	الفعل
المحرك لا يشتغل	لا يوجد الوقود	فتح حنفية الوقود ملاً الخزان بالوقود
	المحرك مقطوع	وضع الاتصال
	الشمعة موسخة	نصف وضبط فجوة الشمعة
	المحرك بارد	أغلق STARTER
	المحرك غارق	افتح STARTER, ملاً الغاز, سحب بادئ التذكير حتى انطلاق المحرك.
المحرك يزال الا يشتغل	مشكلة كبيرة	اتصل بالبائع أو Paclite équipement
لا يوجد اهتزازات	سرعة محرك منخفضة جدا	ضبط منظم سرعة المحرك بسرعة
	ارتخاء الحزام الجر	ضبط التوتر حزام
	فلتر الهواء مسدود	نظف واستبدل فلتر الهواء
	فشل المحرك	اتصل بالبائع أو Paclite équipement
الزفت يلتزم باللوحة يتساقط السطح الحجري(التورق)	نقص التزييت	اتصل بتقني محلي
	الزيادة في الضغط	استخدام نظام الري بالمياه سحبها و تركها للاستراحة
ضعف سرعة التقدم	سمك من المواد كبير	نزع جزء من المواد
	نسبة الرطوبة عالية جدا أو منخفضة جدا	إزالة المواد وإضافة محتوى

الخدمة والصيانة:

تم تصميم مجموعة لوحات VECTOR لشركة PACLITE EQUIPEMENT لتوفير سنوات من الخدمة خالية من المتاعب.
يجب عليك الاتصال بالوكيل المعتمد PACLITE EQUIPEMENT لأداء جميع أعمال الصيانة والإصلاح الكبرى .
يجب دائما استخدام قطع غيار أصلية ل PACLITE EQUIPEMENT .
استخدام قطع غيار أخرى غير قطع غيار PACLITE EQUIPEMENT تلغي ضمان الآلة.
قبل القيام بعمليات الصيانة للآلة و قطع المحرك, أفضل الخيط HP من الشمعة.
يجب وضع لوحة على الأرض مسطحة وأفقية من أجل الحصول على قراءة دقيقة لمستويات السوائل. استخدام فقط الزيوت التي أوصى بها. (انظر الجدول الموالي).

اللف:

عند استخدام اللوحة للمرة الأولى، يجب استنزاف زيت المحرك بعد مدة اللف لأولي (لمزيد من المعلومات أنظر دليل المحرك).
يجب تفريغ الزيت من CARTER من محور الهزاز بعد 100 ساعة من العمل ثم كل 500 ساعة من العمل.
للحصول على معلومات عن استنزاف الزيت من CARTER للهزاز، راجع المقطع "هزاز " .
يجب مراقبة توتر الحزام كل 4 ساعات من العمل.

تواتر الصيانة					
6 أشهر 100 ساعة	3 أشهر 50 ساعة	الشهر الأول 20 ساعة	بعد 4 ساعات الساعات الأولى		
			✓	مراقبة المستوى	زيت المحرك
✓		✓		التفريغ	
✓		✓		مراقبة الحالة	فلتر الهواء
	✓			التنظيف/ التغيير	
✓				المراقبة/ التنظيف	الشمعة
	✓	✓	✓	التوتر	الحزام

النوع وكمية الزيت / الوقود - نوع الشمعة

فجوة القطب الكهربائي (mm)	نوع الشمعة	الكمية (Litre)	نوع الوقود	الكمية (Litre)	نوع الزيت Oleo	
0.7-0.8	BM6ES ou BPR6ES	2.5	SANS PLOMB	0.6	S.A.E 10 W 30	HONDA GX160
S.O	S.O	S.O	S.O	0.22	Oleo Turbine 32	الهزاز

الضمان:

من تاريخ الشراء (شهر 12) لسنة واحدة PACLITE مكفول للضغط الموجه لوحه الاتجاه الأحادي من المعدات الجديدة الوحة الداكسة الوحيدة الاتجاه VECTOR الجديدة لشركة PACLITE EQUIPEMENT مضمونة لمدة 12 شهر ابتداء من تاريخ الشراء.

ضمان شركة PACLITE EQUIPEMENT يطبق في حالة خلل المعدات أو خطأ الانتاج.
ضمان شركة PACLITE EQUIPEMENT لا يغطي ما يلي:

الأضرار الناتجة عن الاستعمال المفرط , أو عن اهمال , سقوط , أو أي ضرر مشابه الناتج عن عدم احترام ارشادات الني تخص التركيب , الاستعمال أو عمليات الصيانة التي يقوم بها المستخدم .

كل الإضافات أو تعديلات أو إصلاحات التي يقوم بها أشخاص غير PACLITE EQUIPEMENT أو وكلائهم.

نفقات النقل أو الشحن لإرجاع جهاز الى PACLITE EQUIPEMENT أو وكلائها المعتمدين لتقييم أو إصلاح بعد مطالبة الضمان.