



33, avenue Pierre Brossolette 94048 Créteil -FRANCE
Tél. +33 (0) 1 49 81 69 55 - fax. +33 (0) 1 48 98 40 88

Web: www.paclite-equip.com E-mail sales@paclite-equip.com

LIBRETTO DI USO E MANUTENZIONE PER MINITRANSPORTER:

OPERATING, MAINTENANCE, SPARE PARTS MANUAL FOR MINITRANSPORTER:

MANUEL UTILISATION ENTRETIEN PIECES DE RECHANGE POUR MINITRANSPORTEUR

Minitransporter 600



- I** *Manuale di Uso, Manutenzione e Ricambi*
FR *Manuel d'utilise, entretien et de pièces de rechange*
GB *Instruction manual , after sale assistance and spare parts*

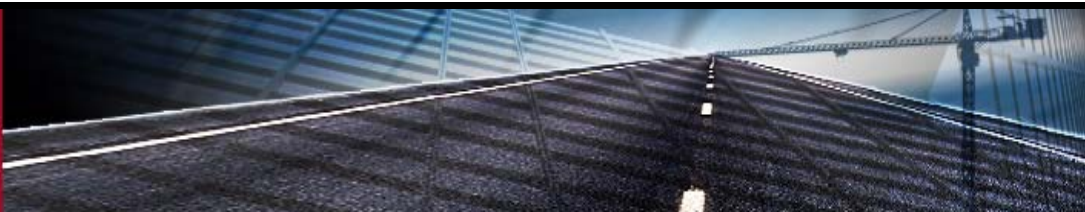

Minitransporter 600

REV. 2 Data 01/10/12
MATR 600



	INDICE IT	INDEX FR	Pag. IT	Pag. FR
1	INTRODUZIONE	INTRODUCTION	3	3
2	DICHIARAZIONE DI CONFORMITA'	DÉCLARATION DE CONFORMITÉ	4	4
3	MODULO RICHIESTA GARANZIA	FORMULAIRE DE DEMANDE DE GARANTIE	6	6
4	MARCATURA	MARQUAGE	8	21
4	TABELLA ABBREVIAZIONI	ABRÉVIATIONS TABLE	8	21
5	AVVERTENZE GENERALI	INSTRUCTIONS GÉNÉRAUX	8	21
6	CARATTERISTICHE	CARACTÉRISTIQUES	9	22
6.1	Descrizione della macchina	Description de la machine	9	22
6.2	Caratteristiche tecniche e dimensioni	Dimensions et caractéristiques techniques	9	22
6.3	Indicazioni di Sicurezza	Indications e sécurité	9	22
6.4	Rumore	Bruit	11	24
6.5	Conformità normative di sicurezza	Conformité aux normes de sécurité	11	24
6.6	Riferimenti direzionali	Références directionnelles	11	24
7	INSTALLAZIONE/NUOVO CANTIERE	INSTALLATION/NOUVEAU SITE	11	24
7.1	Trasporto	Transport	11	24
7.2	Collocazione e come lasciare la macchina	Emplacement et comment quitter la machine	12	25
7.3	Zone di rispetto ed ingombri	Zones de respecte et dimensions	12	25
7.4	Operazioni preliminari prima dell'uso	Opération avant utilisation	12	25
7.5	Sicurezza prima di tutto	Sécurité avant tout	12	25
7.6	Messa in opera	Mise en marche	12	25
7.7	Addestramento	Formation	12	25
8	REGOLAZIONI	REGULATIONS	13	26
8.1	Regolazione della macchina	Réglage de la machine	13	26
8.2	Regolazione dei cingoli	Réglage des chenilles	13	26
9	UTILIZZO	UTILISATION	13	26
9.1	Funzionamento e comandi	Fonctionnememnt et contrôles	13	26
9.1.1	<i>Spostamento macchina (leve A e B)</i>	Déplacement machine (leviers A et B)	13	26
9.1.2	<i>Manovre cassone</i>	Mouvement benne	13	26
9.1.3	<i>Leva acceleratore</i>	Manette des gaz	13	26
9.2	Uso del motore Endotermico	Utilisation du moteur endothermique	14	27
9.2.1	<i>Controlli prima dell'avviamento</i>	Vérifications avant le démarrage	14	27
9.2.2	<i>Avviamento</i>	Démarrage	14	27
9.2.3	<i>Spegnimento</i>	Arrêt	14	27
9.3	Preriscaldamento della macchina	Préchauffage machine	14	27
9.4	Trasferimento macchina	Déplacement de la machine	14	27
9.4.1	<i>Trasferimento rettilineo</i>	Déplacement t rectiligne	14	27
9.4.2	<i>Controllo trasferimento</i>	Contrôle de déplacement	14	27
9.4.3	<i>Avvertenze per spostamenti</i>	Avertissements de déplacement	15	28
9.5	Avvertenze generali	Avertissements généraux	15	28
9.6	In azione sul cantiere	En action sur le chantier	15	28
9.6.1	<i>Come fermare la macchina</i>	Comme arrêter la machine	15	28
9.6.2	<i>Come lasciare la macchina</i>	Comme laisser la machine	15	28
9.7	Sollevamento della macchina	Levage de la machine	15	28
9.7.1	<i>Procedure di sollevamento</i>	Procédures de levage	16	28
9.7.2	<i>Carico e scarico della macchina</i>	Chargement et déchargement de la machine	16	29
9.7.3	<i>Sul mezzo di trasporto</i>	Sur les moyens de transport	16	29
9.7.4	<i>Bloccaggio per il trasporto</i>	Blocage pour le transport	16	29
9.8	Parcheggio della macchina	Parking de la machine	16	29
9.8.1	<i>Stazionamento della macchina</i>	Stationnement de la machine	16	29
9.8.2	<i>In condizioni di forte gelo</i>	Dans des conditions de gel fort	16	29
10	MANUTENZIONI	MAINTENANCE	16	29
10.1	Manutenzione ordinaria e straordinaria	Entretien de routine et spécial	17	29
10.2	Manutenzioni da eseguire quotidianamente	Maintenance quotidienne	17	30
10.3	Manutenzioni settimanali	Entretien hebdomadaire	17	30
10.4	Manutenzioni da eseguire ogni 250 ore	Maintenance de toutes les 250 heures	17	30
10.5	Manutenzioni da eseguire ogni 600 ore	Maintenance de toutes les heures 600 heures	17	30
10.6	Tavola di lubrificazione	Tableau de lubrification	17	30
10.7	Controlli e manutenzioni	Contrôles et entretien	17	30
10.7.1	<i>Controllo tensione cingoli</i>	Contrôle de tension des chenilles i	17	30
10.7.2	<i>Manutenzione dei cingoli</i>	Entretien des chenilles	17	30
10.7.3	<i>Controlli e manutenzioni giornaliere</i>	Entretien et contrôles journaliers	18	31
10.7.4	<i>Riempimento serbatoio carburante</i>	Remplissage du réservoir de carburant	18	31
10.7.5	<i>Controlli e manutenzioni ogni 50 ore</i>	Contrôles et entretien toutes les 50 heures	18	31
10.7.6	<i>Contr.e manutenzione ogni 250 ore</i>	Contrôles et entretien toutes les 250 heures	18	31
10.7.7	<i>Pulizia coppa sedimenti carburante</i>	Nettoyage de sédiments coupe de carburant	18	31
10.7.8	<i>Sostituzione elemento filtrante</i>	Changement Élément filtrant	18	31
10.7.9	<i>Sostituzione filtro impianto idraulico</i>	Remplacement filtre hydraulique	18	31
10.7.10	<i>Contr. e manutenzioni ogni 600 ore</i>	Contr. et entretien chaque 600 heures	19	31
10.7.11	<i>Lungo immagazzinamento</i>	Longue stockage	19	32
11	Problemi, cause probabili, modalità di intervento	Problèmes, causes probables, les modes d'intervention	20	32
12	MESSA FUORI SERVIZIO	MISE HORS SERVICE	20	33
12.1	Smontaggio/smantellamento	Démontage	20	33
12.2	Demolizione	Démolition	20	33
14	MANUALE RICAMBI	MANUEL DE PIÈCES DE RECHANGE	20	34

1. INTRODUZIONE

Il presente manuale è rivolto al personale che ha la responsabilità del corretto utilizzo della macchina per quanto riguarda gli aspetti di sicurezza. Si raccomanda quindi una attenta lettura, specialmente dei paragrafi relativi alle avvertenze ed alle modalità d'uso, di conservarlo nella sua custodia possibilmente assieme alla macchina in modo da assicurarne la disponibilità per le successive consultazioni. La macchina è provvista di dispositivi e sistemi di sicurezza opportunamente studiati e collaudati. Il costruttore non si assume nessuna responsabilità nel caso di manomissione, sostituzione e/o qualsiasi altra modifica che muti il funzionamento previsto della macchina.

Modalità di garanzia: La garanzia della macchina è valida per 1 anno dalla data di vendita ed ha valenza sui prodotti meccanici ed elettrici non di consumo. Sono esclusi dalla garanzia i prodotti di consumo come utensili, cinghie di trasmissione, liquidi e oli. Il prodotto risultante difettoso o non correttamente funzionante verrà sostituito dal Personale tecnico della ditta costruttrice della macchina previa verifica del prodotto difettoso. Non rientrano nella garanzia prodotti modificati, alterati nel funzionamento e nelle caratteristiche, non utilizzati correttamente, non sottoposti a corretta manutenzione ordinaria e straordinaria come indicato nel presente M.I. Tale garanzia ha valenza sul territorio della Comunità Europea. Il consumatore è titolare dei diritti secondo la legislazione nazionale applicabile disciplinante la vendita dei beni di consumo e tale garanzia lascia impregiudicati tali diritti.

Ce manuel s'adresse aux membres du personnel qui ont la responsabilité de l'utilisation de la machine en ce qui concerne les aspects de sécurité. Il est recommandé une lecture attentive, particulièrement des paragraphes concernant les avertissements et les instructions d'utilisation, Il est essentiel de le tenir à l'intérieur de sa couverture, éventuellement avec la machine pour à s'assurer sa disponibilité pour futures consultations. La machine est équipée avec des systèmes et dispositifs de sécurité correctement étudié et testé. Le constructeur n'assume aucune responsabilité en cas de falsification, de remplacement ou de toute autre modification qui modifient le fonctionnement de la machine.

Garantie : la garantie de la machine est valide pour 1 an après la date de vente et produits et concerne les parties mécaniques et électrique pas d'usure. La Garantie ne couvre pas les produits de consommation comme outils, courroies, liquides et huiles. Le produit résultant défectueux ou mal fonctionnement devra être remplacé par le personnel technique du fabricant de la machine après vérification du défaut. La garantie ne couvre pas les produits modifiés, altérés dans le fonctionnement, pas utilisés correctement ou qui n'ont pas reçu le bon entretien décrit dans le présent manuel. Cette garantie a valence sur le territoire de la Communauté européenne.

2. DECLARATION DE CONFORMITE

(Directive 98/37/CE du Parlement Européen et du Conseil du 22/06/98- G.U. Communiqué Européenne L. 207 du 23/07/98)

Le producteur :

UNI-Corp Europe / Paclite Equipment
70, avenue du Général de Gaulle 94000 Créteil -FRANCE

DECLAIRE
QUE LA MACHINE MINITRANSPORTER
(Unité semi mobile avec conducteur de suite au transporté en pieds)

Model:600.
Numéro de Série :
Année de fabrication:

EST CONFORME AUD DISPOSITIONES DE LA:

- DIRECTIVE MACHINE **98/37/CEE** et aux **dispositions nationales de actuation.**

Etabli à Créteil ,
le

Firme

Gautier CHEVRETON: Gérant

.....
(Nom complet de la personne avec faculté de firme)



3. MODULO DI RICHIESTA GARANZIA

FORMULAIRE DE DEMANDE DE GARANTIE

Macchina Tipo
Type de machine

Matr. n°

AVVERTENZA IMPORTANTE

COMMUNICATION IMPORTANT

Questo modulo deve essere compilato e timbrato dal Rivenditore al momento dell'acquisto della macchina. Il Rivenditore o lo stesso acquirente dovrà spedirlo per Raccomandata al Servizio Assistenza PACLITE entro 3 giorni dall'acquisto, allegando copia della bolla di consegna o della fattura. L'invio di questo modulo, con allegato copia del documento di trasporto o copia della fattura, è condizione indispensabile perché la garanzia abbia corso. Il produttore si riserva di non riconoscere alcuna garanzia nel caso di mancato invio.

Ce formulaire doit être compilé et estampillé par le concessionnaire lors de l'achat de la machine. Le distributeur ou l'acheteur doit envoyer par courrier recommandé au constructeur dans les 3 jours de l'achat, avec copie du bon de livraison ou facture. L'envoi de ce formulaire, avec joint une copie du document de transport ou une copie de la facture, est indispensable au fin que la garantie soit accordé. Le producteur se réserve le droit de ne reconnaître aucune garantie en cas que le formulaire ne soit pas envoyé.

Data

Timbro e Firma del Rivenditore
Cachet et signature du revendeur

Att.:

PACLITE

33, avenue Pierre Brossolette 94048 Créteil –France

3.1 CONDIZIONI DI GARANZIA

Per garanzia si intende la riparazione e/o sostituzione di quelle parti che risultassero difettose di fabbricazione.

E' esclusa la sostituzione integrale della macchina.

La garanzia ha validità 1 anno dalla data di consegna all'utilizzatore. Fa fede quindi la data inserita nel Modulo di richiesta Garanzia.

I materiali ritenuti difettosi dovranno essere fatti pervenire presso il n.s. stabilimento, franco destino, e dopo benestare tecnico sarà riconosciuto e inviato il materiale in porto assegnato.

La garanzia viene a cessare quando:

- Sulla macchina vengano effettuate modifiche, riparazioni, manomissioni da parte dell'acquirente non espressamente autorizzate dal costruttore.
- La macchina non venga utilizzata e montata in modo conforme alle indicazioni riportate nel manuale.
- I componenti elettrici non sono riconoscibili in garanzia, in quanto un collegamento errato da parte dell'utilizzatore e/o problemi di linea causano danni ai componenti stessi.

Qualsiasi riparazione in garanzia non interrompe il periodo della garanzia stessa.

3.1 CONDITIONS de garantie

Pour garantie se considère la réparation ou le remplacement de les pièces ou il est rencontre une défautif de fabrication

Il est exclu le remplacement complet de la machine.

La garantie est valable 1 an à compter de la date de livraison à l'utilisateur. La date est considéré celle insérée dans le formulaire

Les matériaux défectueuses devrons être fait arriver près notre établissement en port franc et si le matériel sera reconnu sur garantie sera envoyé au revendeur en port dû.

La garantie cesse lorsque :

- Sur la machine sont faites des modifications, réparations et falsification par l'acheteur pas expressément autorisée par le constructeur.
- La machine n'est pas utilisé ou installés selon les instructions fournies dans le manuel.
- Les composants électriques ne sont pas reconnaissables dans la garantie, parce que une connexion erronée par l'utilisateur ou des problèmes de ligne causent des dommages aux composants.

N'importe quelle réparation sur garantie n'interrompt pas la période de la garantie.

- **Si raccomanda ai rivenditori di inserire il numero di Matricola del FG 33, sia nella bolla che nella fattura.**
- **Nous vous conseillons le revendeur d'insérer le numéro de série de la 33 FG, soit sur la lettre de voiture soit sur la facture.**



4 - MARCATURA

La macchina è identificata con apposita etichetta riportante:

- Marchio CE in conformità a quanto indicato nella direttiva 98/37/CE, allegato II, parte A; - Numero di serie o matricola;
- Nome e indirizzo del costruttore e/o rappresentante legale in Europa; - Tipologia macchina; - Anno di fabbricazione;

Per eventuale assistenza e richiesta informazioni / UNI-Corp Europe / Paclite Equipment

33, avenue Pierre Brossolette 94048 Créteil -FRANCE

E mail: sales@paclite-equip.com Sito internet: www.uni-corp.com

Il presente Manuale di Istruzioni, e tutta la documentazione di corredo è di esclusiva proprietà della ditta PACLITE.

Ogni riproduzione (in qualsiasi forma o mezzo inclusa la registrazione e la fotocopia) completa e/o parziale è assolutamente vietata senza il permesso scritto della ditta PACLITE. Nel caso di smarrimento o distruzione, anche parziale, del presente Manuale di Istruzioni, richiedere una copia completa direttamente alla PACLIETE.

TABELLA ABBREVIAZIONI, TERMINI E DEFINIZIONI TECNICHE UTILIZZATE

Cap.	Capitolo
Par.	Paragrafo
All.	Allegato
Mod.	Modello
Rif.	Riferimento
D.M.	Direttiva macchina
Macchina	Insieme di parti o di componenti di cui almeno uno mobile, collegati tra loro, con appropriati azionatori, circuiti di comando e di potenza, connessi solidalmente per una applicazione ben determinata in particolare per la trasformazione, il trattamento la movimentazione o il confezionamento di un materiale. (D.M. 98/37/CEE - 98/79/CEE)
Zona pericolosa	Qualsiasi zona all'interno e/o in prossimità di una macchina in cui la presenza di una persona esposta costituisca un rischio per la sicurezza e la salute di detta persona. (D.M. 98/37/CEE - 98/79/CEE)
Persona esposta	Persona che si trovi interamente o in parte in una zona pericolosa. (D.M. 98/37/CEE - 98/79/CEE)
Operatore	Persona o persone incaricate di installare, di far funzionare, di regolare, di eseguire la manutenzione, di pulire, di riparare e di trasportare una macchina. (D.M. 98/37/CEE - 98/79/CEE)
Sicurezza	Stato in cui il rischio di danno alle persone o alle cose è limitato ad un livello accettabile (EN 8402 ed 94)
Rischio	Combinazione di probabilità e di gravità di possibili lesioni o danni alla salute in una situazione pericolosa (EN 292/1)
Pericolo	Fonte di possibili lesioni o danni alla salute (EN 292/1)
Valutazione del rischio	Valutazione globale della probabilità e della gravità di possibili lesioni o danni alla salute in una situazione pericolosa per scegliere le adeguate misure di sicurezza (EN 292/1).
Protezione fissa	Riparo mantenuto in posizione, o in modo permanente o per mezzo di elementi di fissaggio (EN 292/1)
Norme armonizzate	Norme europee demandate dalla CE e richiamate da direttive.
Manutenzione Preventiva(ordinaria)	Manutenzione eseguita a intervalli predeterminati o in accordo a criteri prescritti e volta a ridurre la probabilità di guasto o la degradazione del funzionamento di una entità (CEI 56/50 ed 97).
Manutenzione correttiva(straordin.)	Manutenzione eseguita a seguito della rilevazione di un'avaria e volta a portare un'entità nello stato in cui essa possa eseguire una funzione richiesta (CEI 56/50 ed. 97).
	Attenzione: avvertenze e indicazioni da seguire scrupolosamente.

5 - AVVERTENZE GENERALI



- La sicurezza d'impiego della macchina è garantita solo per le funzioni elencate in queste istruzioni per l'uso. La PACLITE declina ogni responsabilità qualora la macchina venga utilizzata per scopi non indicati e non in conformità con le istruzioni per l'uso.

- La PACLITE non si ritiene responsabile agli effetti della sicurezza, affidabilità e prestazioni del macchinario nel caso in cui non siano rispettate le avvertenze e le istruzioni riportate nel presente manuale con particolare riferimento alle attività di: utilizzo, in cantiere e su strada (solo per le macchine omologate), manutenzione, messa fuori servizio.

- La sicurezza d'impiego della macchina è garantita solo per le funzioni elencate in queste istruzioni d'uso. La PACLITE non si assume nessuna responsabilità qualora la macchina venga utilizzata per scopi non indicati e non conformi con le istruzioni d'uso.

- Per le operazioni di riparazione si consiglia sempre di contattare il servizio di assistenza tecnica autorizzato dalla ditta fornitrice della macchina. La responsabilità del corretto funzionamento della macchina riguarda solo l'utente di quest'ultima nel caso questa non sia stata riparata o mantenuta correttamente da personale specializzato o autorizzato.

- Per operazioni di manutenzione straordinaria e riparazione devono essere utilizzate solo parti di ricambio originali. Per le operazioni di riparazione si consiglia sempre di contattare il servizio di assistenza tecnico demandato dalla ditta fornitrice del macchinario.

- Tutte queste operazioni devono essere eseguite a macchina Spenta, in un luogo adatto, in piano e predisposto, avendo cura di togliere le chiavi di accensione dal quadro onde evitare l'avviamento inopportuno (da altre persone) .

- Tutto il personale che a diverso titolo può essere coinvolto nell'uso, deve essere istruito sull'uso corretto della macchina, dei dispositivi di segnalazione, del comportamento e azioni da mantenere per un giusto utilizzo della macchina stessa, in modo da non compromettere mai né la propria né l'altrui incolumità.
- I dispositivi di protezione previsti nella macchina sono già montati, ma alcune regolazioni come quella del blocco del cassone in posizione verticale per manutenzione, devono essere effettuate dall'operatore stesso o dal manutentore. Sottoporre con la frequenza richiesta questi dispositivi di protezione e l'intera macchina alle procedure di manutenzione e verifica. Occorre che l'operatore rifletta sulle possibili conseguenze prima di avvicinarsi con le mani, in particolare:
 - **NON FARE MAI MANUTENZIONE ALLA MACCHINA CON PERSONE INTORNO (Raggio Minimo 2 Metri).**
 - **NON RIFORNIRE MAI IL CARBURANTE CON LA MACCHINA ACCESA (Meglio se lasciata raffreddare).**
 - **NON ACCENDERE MAI E NON INIZIARE MAI UN LAVORO CON PERSONE INTORNO ALLA MACCHINA.**
- La macchina ha una massa considerevole per cui non utilizzatela in presenza di temporali. Il fulmine è causa di morte! L'impianto di illuminazione della zona di lavoro deve essere dimensionato in modo da evitare zone d'ombra, abbagliamenti fastidiosi ed effetti stroboscopici pericolosi.
- Prima di attivare qualunque operazione con la macchina, accertarsi che intorno all'area di lavoro non siano presenti persone o altri ostacoli che potrebbero essere fonte di pericolo.
- L'operatore deve indossare un abbigliamento idoneo dal punto di vista della sicurezza e al tipo di attività che deve essere svolta: guanti di protezione, cuffie antirumore, scarpe antinfortunistiche, maschere antipolvere. Ricordarsi sempre di evitare l'uso di bracciali o altri, indumenti che possono essere oggetto di impigliamento.
- Seguire le indicazioni di sicurezza in particolare:
 - Non aprire o pulire il macchinario prima di aver spento la macchina e essersi assicurati che nessuno possa metterla in moto inavvertitamente;
 - Usare le protezioni individuali (guanti di protezione, cuffie, scarpe antinfortunistiche, maschere) durante l'uso, il montaggio e la manutenzione della macchina;
 - Porre particolare attenzione alle parti in movimento.

Seguire le indicazioni di sicurezza riportate nel capitolo INDICAZIONI PER LA SICUREZZA

6 - CARATTERISTICHE

6.1. Descrizione della macchina

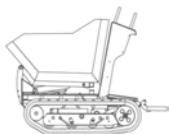

I Minitrasportatori FG33 06 sono macchine costruite per il cantiere edile, sono progettate, prodotte, collaudate e vendute dalla PACLITE. Sulla macchina è montato un cassone per il trasporto di calcestruzzo, sabbia, ghiaia, cemento e quanti altri prodotti destinati al cantiere edile.

6.2. Caratteristiche tecniche

Dati tecnici del FG33 06:

Descrizione	Unit. misura	FG33 06
Peso a vuoto	Kg	300
Portata	Kg	06
Motore		Honda GX 200
Potenza motore	hp	6
Velocità massima	Km/h	2,4
Pendenza massima superabile	% (°incl.)	46% (25°)

Dimensioni:

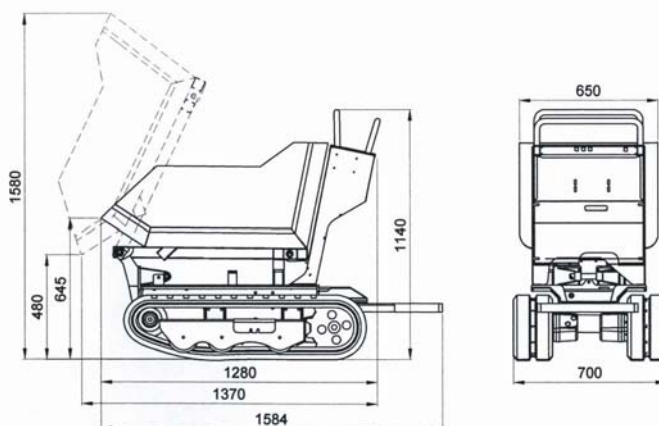

Descrizione	Cingoli gomma	
Misura cingolo	mm	180x34x72
Larghezza macchina	mm	700
Altezza macchina	mm	1124
Raggio rotazione baricentrico	mm	800
Luce minima dal suolo	mm	85
Volume Cassone Edile	m ³	0,2
Volume Cassone Agricolo	m ³	0,21

6.3. INDICAZIONI DI SICUREZZA Limiti d'utilizzo, spazio, durata.



La macchina è stata progettata e costruita per essere utilizzata in ambiente esterno, in ambienti con condizioni climatiche indicate nel capitolo precedente (4.2). La macchina non è idonea per l'utilizzo in locali sotterranei, ambienti con presenza di gas e/o polveri esplosive (no protezione Ex), in ambienti chiusi.

La macchina è stata progettata e costruita per il trasporto di calcestruzzo, sabbia, ghiaia, cemento, acqua (per cantieri edili). Garantire le zone di rispetto della macchina in funzione del raggio di azione e della zona di lavoro previste.

Non trasportare mai passeggeri. Il FG33 06 è studiato, progettato, per trasportare i soli materiali sopra descritti.

Fare attenzione soprattutto alla guida in retromarcia, è veramente pericoloso, controllare sempre il terreno in modo da evitare ostacoli imprevisti. Operare soltanto in condizione di sicurezza.

Non giocare con le leve di controllo del FG33 06, è PERICOLOSO. L'utilizzo della macchina oltre le sue possibilità è pericoloso. Non apportare modifiche per migliorare le prestazioni della macchina.

Non invertite il senso di marcia se la macchina è in movimento. Invertire la marcia ad alta velocità è causa di incidenti. Guidate sempre a velocità moderata e prima di invertire la marcia fermarsi, controllare che non vi siano ostacoli e ripartire.

Controllate attentamente il terreno su cui lavorerete : buche, terreno cedevole, sassi nascosti, cavi elettrici, tubazioni del gas o dell'acqua ecc. possono rappresentare un pericolo.

Verificare che la distanza dei cavi aerei e strutture sopraelevate sia sufficiente.

Lavorare su terreno collinare può essere pericoloso.

Operare sempre a velocità basse, in caso di gradini da superare, inserite sempre degli spessori aggiuntivi tra uno scalino e l'altro che limitino il sobbalzo.

Discese al limite di pendenza non eseguirle mai in retromarcia.

Salite al limite di pendenza non eseguirle mai in avanti, potreste capovolgervi.

La macchina dovrebbe essere azionata su una superficie piana, ma se si sposta del materiale su un terreno in pendenza, assicuratevi che i cingoli siano disposti nel senso della pendenza e non trasversalmente.

Se occorre lavorare su un terreno soffice o accidentato o non livellato occorre porre attenzione per evitare il ribaltamento.

Se lavorate in condizioni di scarsa visibilità, rischiate di provocare incidenti.

Inalare i gas di scarico della macchina è dannoso.

Se lavorate in ambienti chiusi senza adeguata ventilazione, montate una prolunga al tubo di scarico della marmitta, che scarichi i gas all'esterno. Se avvertite sonnolenza spengete immediatamente il FG33 06 e uscite all'aperto.

Le scintille dello scarico o dell'impianto elettrico potrebbero essere causa di incidenti o esplosioni. Non usate la macchina in presenza di materiali infiammabili.

Non sovraccaricare mai la macchina! Potrebbe ribaltarsi e provocare gravi incidenti.

Non sottoporre il cilindro ad un carico eccessivo, così da provocare l'apertura della valvola di sicurezza.

Un tale sovraccarico causa un innalzamento eccessivo della temperatura dell'olio ed il conseguente abbassamento della vita utile dei componenti idraulici.

Prima di salire con il FG33 06 su rampe o rimorchi, assicurarsi che questi siano sicuri e in posizione perfettamente orizzontale, che non vi sia grasso od olio.

Evitare le pendenze superiori a 25°. La Honda ha inserito un sensore elettrico che spegne il motore in caso di eccessiva inclinazione della macchina in modo da evitare di farlo lavorare in carenza di olio.

Può essere pericoloso lasciare la macchina incustodita in luoghi pubblici. Quindi sistemate delle barriere intorno alla zona di lavoro, per tenere lontano i non addetti ai lavori.

Seguite le istruzioni del manuale per parcheggiare la macchina correttamente.

Non tentare di riparare la macchina da soli, fatelo fare dalle officine autorizzate.

Il cassone stesso quando è sollevato può essere pericoloso, inserire sempre la sicura che ne impedisce la discesa.

La benzina è infiammabile. Non fumare durante i rifornimenti o se lavorate sul motore.

Spengete sempre la macchina prima dei rifornimenti e lasciatela raffreddare. Potreste causare un incendio se non vi attenete a queste istruzioni.

Tenere sempre un estintore nella zona di lavoro del FG33 06. Verificare che periodicamente venga controllato da personale qualificato e tenerlo a portata di mano. Se si sviluppa un incendio non usare acqua per spengerlo: l'acqua infatti aumenterebbe la combustione dell'olio e potrebbe trasmettere una scossa elettrica se si tratta di incendio all'impianto elettrico. Utilizzare invece estintore a neve di anidride carbonica, a secco o a schiuma. In caso di difficoltà richiedere l'intervento dei Vigili del Fuoco che potrebbero essere muniti di autorespiratori.

La benzina è più infiammabile del gasolio, non usatela sulle macchine con motori a gasolio, non mischiatela con il gasolio. Nel serbatoio la benzina starà in superficie e formerà dei vapori altamente infiammabili.

L'olio è tossico. Se viene ingerito non provocate il vomito. Consultate il medico. L'olio del motore usato contiene dei contaminanti nocivi. E' dimostrato che gli oli usati possono provocare danni alla pelle. Non toccate l'olio del motore più del necessario. Usate sempre creme e guanti protettivi. Se l'olio viene a contatto con la pelle, sciacquate con acqua e sapone non usate benzina, gasolio o kerosene.

Le perdite di olio idraulico ad alta pressione possono penetrare nella pelle. Non usate le mani per il controllo delle piccole perdite, ne tenere il viso vicino alle stesse. Ma utilizzare un cartone per controllare su quest'ultimo l'eventuale presenza di liquido idraulico. Se l'olio penetra nei tessuti consultate velocemente un medico.

Se una situazione particolare vi porta a usare l'attrezzo sul margine di una strada oppure su un pendio, preoccupatevi di controllare prima il livello del suolo e l'equilibrio della macchina, per evitare un eventuale scivolamento o un ribaltamento.

Ricordarsi sempre che l'olio è un rifiuto speciale e come tale gestito a termini di legge.



ATTENZIONE !!!!! OGNI UTILIZZO DELLA MACCHINA AL DI FUORI DI QUELLO PREVISTO E DICHIARATO DAL COSTRUTTORE NEL PRESENTE MANUALE D'ISTRUZIONI PER L'USO È DA RITENERSI IMPROPRIO. PERTANTO LA PACLITE DECLINA OGNI RESPONSABILITÀ NEL CASO IN CUI L'OPERATORE NON SI ATTENGA A QUANTO RICHIESTO E UTILIZZI LA MACCHINA PER SCOPI NON INDICATI, NON APPROPRIATI.

6.4 Rumore Nella tabella sottostante vengono riportati:

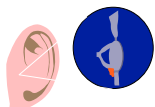

- il livello di emissione sonora del FG33 06 misurato all'orecchio dell'operatore (LpA a 1 m in conformità a quanto previsto dalla Direttiva 98/37/CEE)
- il livello di emissione sonora nell'ambiente (potenza LwA) misurato secondo EN ISO 3744 (2000/14/CE)

Minitrasportatore	Tipo di motore	LpA (dB)	LwA (dB)
FG33 06	Honda GX 270	83 dB	100 dB

Per non aumentare nel tempo il livello di rumore è necessario rispettare scrupolosamente le seguenti regole:

- Pulire, lubrificare e ingrassare con la frequenza raccomandata gli organi della macchina;
- Controllare che non siano ostruite o danneggiate parti della macchina.



Dato il livello di rumore è obbligatorio l'utilizzo di dispositivi di protezione individuale come cuffie, tappi e/o quant'altro presente in commercio per proteggere l'udito.

I valori quotati per il rumore sono livelli di emissioni e non necessariamente livelli di lavoro sicuro. Mentre vi è una correlazione tra livelli di emissione e livelli di esposizione, questa non può essere usata affidabilmente per determinare se siano richieste o no ulteriori precauzioni. I fattori che influenzano il reale livello di esposizione del lavoratore includono la durata dell'esposizione. Le caratteristiche dell'ambiente, altre sorgenti di emissione per es. il numero delle macchine e altre lavorazioni adiacenti. Anche i livelli di esposizione permessi possono variare da paese a paese. Queste informazioni comunque mettono in grado l'utilizzatore della macchina di fare una migliore valutazione dei pericoli e dei rischi.

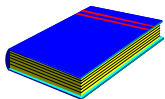

6.5 Conformità normative di sicurezza

Il FG33 06 è progettato e costruito in conformità alle seguenti norme:

"Direttiva macchine" 98/37/CEE - e relative modifiche e alla legislazione che la traspone;

Direttiva 2000/14/CEE "emissione acustica ambientale delle macchine ed attrezzature destinate a funzionare all'aperto" e alla legislazione nazionale che la traspone;

- **Procedure applicate per le valutazioni di conformità : controllo interno della produzione con valutazione della documentazione tecnica e controlli periodici, all. VI.**

6.6 Riferimenti direzionali In tutti i casi in cui in questo manuale ci si riferisce a: destro e sinistro, avanti e indietro, si intende guardando dalla posizione dell'operatore con il cassone del minitrasportatore di fronte

7 - INSTALLAZIONE/NUOVO CANTIERE

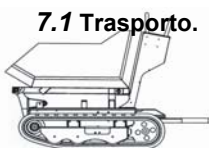

7.1 Trasporto.

FG33 06 vengono spediti assemblati e funzionanti, per cui è sufficiente scaricare, caricare la macchina con pedane idonee o su un Pallet. La solidità delle macchine, la loro forma e dimensioni, sono tali da garantire la trasportabilità e l'immagazzinamento in modo sicuro e senza danni. Caricare e scaricare con un muletto idoneo e pallet adeguato al carico. Per il FG33 06 scendere dal pallet è semplicissimo, basta muoverlo lentamente e con attenzione. Il peso delle macchine è riportato sulla targhetta CE; essendo un peso rilevante, fare molta attenzione in fase di carico e scarico. Assicuratevi

che il mezzo su cui trasportate l' FG33 06 e le eventuali rampe di carico, abbiano misure e portata adeguate, soprattutto che abbiano una dimensione tale da consentire anche il passaggio dell'operatore. Fermate sempre le ruote del camion con dei cunei prima di caricare o scaricare l' FG33 06. Fissate le rampe al camion e conducete la macchina sullo stesso con dovuta cautela.

Spengete il motore, togliete le rampe e legare la macchina al mezzo di trasporto in modo sicuro.

Il FG33 06 ha punti specifici di ancoraggio e sollevamento, indicati con etichette adesive, quindi legate con cinghie il telaio.

La macchina viene corredata dei seguenti accessori:

- N.1 Manuale di uso, manutenzione e ricambi;
- N.1 Imbuto per il rifornimento del carburante;
- N.1 Certificato di conformità C.E. allegato nel presente manuale.
- N.1 Libretto istruzioni Fabbricante Motore;
- N.1 Cacciavite;
- N.1 Chiave multi funzione;



Si raccomanda di adottare ogni cautela durante le operazioni di carico-scarico e trasporto in modo da evitare danni e pericoli alle persone e alla macchina. I dispositivi di carico e trasporto devono essere dimensionati e omologati in conformità al peso da sostenere. Per sollevare la macchina, utilizzare cavi idonei ed agganciarsi solo nei punti indicati.

Seguire le indicazioni di sicurezza riportate nel capitolo INDICAZIONI PER LA SICUREZZA.

7.2 Collocazione e come lasciare la macchina La macchina deve essere collocata/posteggiata in una zona adeguata, possibilmente piana e con possibilità di : -Copertura - Lavaggio - Rimessaggio - Manutenzione.

Prevedere nella zona di collocazione della macchina:

- Alimentazione elettrica; Illuminazione; Alimentazione idrica.
- Garantire una zona di rispetto intorno alla macchina di almeno 2 metri.

La macchina deve essere collocata in ambienti privi di gas, materiali esplosivi e/o altamente infiammabili.

Seguire le indicazioni di sicurezza riportate nel capitolo INDICAZIONI PER LA SICUREZZA

E' vietato l'utilizzo della macchina a personale non autorizzato.



7.3 Zone di rispetto ed ingombri.

Lo spazio utile di lavoro necessario ad un corretto utilizzo ed ad una corretta manutenzione è di minimo 5 metri in cui è riportata la zona di rispetto attorno alla macchina, all'interno della quale occorre prestare la massima attenzione sia per le persone e le cose, evitando che ci possano essere ostacoli durante l'utilizzo.

All'interno della zona di rispetto occorre prestare la massima attenzione alle persone e cose, evitando che possano essere presenti ostacoli al passaggio. Utilizzare dispositivi di protezione individuale come scarpe antinfortunistiche e provvedere alla periodica pulizia del pavimento. **Attenzione, l'utilizzo di additivi, sciampi o prodotti per la pulizia della macchina, può nuocere alla salute della persona. Leggere bene le avvertenze del prodotto utilizzato. Possono anche modificare la qualità della verniciatura del Trasportatore, rovinare le parti oleodinamiche e le parti in materiale plastico, utilizzare quindi con scrupolo.**



7.4 Operazioni preliminari prima dell'uso

Utilizzare guanti di protezione durante la preparazione e la messa in uso.

Con i comandi azionati idraulicamente è **ESTREMAMENTE IMPORTANTE** che, prima di iniziare il lavoro, l'olio idraulico sia riscaldato. Durante la fase di riscaldamento l'operatore dovrà verificare il corretto funzionamento della macchina o l'eventuale necessità di manutenzione. Ricordate : il principio fondamentale su cui si basa l'idraulica è proprio lo scorrimento dell'olio. Se sentite un rumore stridente, significa che c'è un'insufficiente lubrificazione della pompa dovuta a cavitazione, spesso causata dalla presenza di un olio troppo denso e pesante. **NON AZIONATE ASSOLUTAMENTE** una macchina in queste condizioni poichè si potrebbero verificare seri danni alla pompa.

- Verificare i vari livelli olio motore, olio idraulico. - Controllare lo stato d'uso e la tensione dei cingoli.
 - Controllare il rifornimento carburante in modo da evitare di dover interrompere il lavoro. - Indossare cuffie antirumore.
 - Accertarsi della perfetta visuale dal posto di guida e che siano ben visibili le targhette monitoriche e i vari dispositivi antinfortunistici.
- Questo manuale, le targhette sulla macchina forniscono le indicazioni necessarie per un corretto e sicuro funzionamento della macchina.

E' vostra cura leggere e capire tali indicazioni, in quanto ignorandole potete causare gravi incidenti. Non lasciate al caso se c'è qualcosa che non capite. Il vostro distributore sarà lieto di darvi qualsiasi informazione necessaria. Nel caso di smarrimento o danneggiamento del manuale, della targhetta o delle etichette, contattate il vostro distributore per la sostituzione.



7.5 La Sicurezza prima di tutto

Tutte le macchine possono essere pericolose. Quando un FG33 06 viene utilizzato e mantenuto correttamente, è una macchina estremamente sicura. Se viene utilizzato in modo errato, potrà risultare invece pericoloso. Sia in questo manuale che sulla macchina troverete delle avvertenze, indicanti tutti i potenziali pericoli e come evitarli. Per qualsiasi dubbio, chiedete spiegazioni al vostro rivenditore o al vostro diretto responsabile. Non lavorate con la macchina finché non siete in grado di controllarla. Non iniziate alcun lavoro fino a che non siete certi della vostra e dell'altrui sicurezza. Potreste incorrere in incidenti se eseguite delle operazioni non familiari, senza far prima delle prove, che dovranno essere eseguite in zone libere, lontano da altre persone e su terreno piano.

Seguire le indicazioni di sicurezza riportate nel capitolo 4.3 INDICAZIONI DI SICUREZZA



7.6 Messa in opera.

Prima della messa in opera della macchina, specialmente se si tratta del primo avviamento o quando questa la si installi in un nuovo posto di lavoro e' necessario effettuare le seguenti verifiche e tenere conto delle seguenti avvertenze tecniche e dei seguenti suggerimenti :

- Verificare il livello dell'olio;
- Verificare lo stato d'uso dei cingoli; - Verificare l'area di rispetto e le aree di lavoro;
- Verificare che le protezioni siano fissate correttamente;
- Verificare che le indicazioni e le avvertenze siano presenti sulla macchina e facilmente visibili.
- Effettuare un test generale di tutti i comandi della macchina, a vuoto per verificarne la correttezza, l'efficacia e funzionalità;

- Verificare i vari livelli olio motore, liquido freni e frizione, olio idraulico.
- Controllare il rifornimento carburante in modo da evitare di dover interrompere il lavoro.



7.7 Addestramento

Prima dell'utilizzo della macchina è necessario leggere attentamente questo manuale di istruzioni, apprendendo le modalità e le procedure per operare in sicurezza.

8- REGOLAZIONI

8.1 Regolazioni della macchina. Al primo utilizzo in cantiere, la macchina non ha bisogno di regolazioni.

- Verificare solo i punti definiti in : 5.4 Operazioni preliminari prima dell'uso.



Non effettuare le regolazioni con macchina in movimento/lavoro.

Seguire le indicazioni di sicurezza riportate nel capitolo **INDICAZIONI PER LA SICUREZZA**.

Ogni regolazione e/o variazione dei parametri di sicurezza/utilizzo impostati sulla macchina non autorizzati dal personale tecnico PACLITE o non indicati sul presente manuale di istruzioni, possono creare problematiche qualitative sul prodotto e notevoli pericoli per l'operatore.

La PACLITE non si ritiene responsabile ai fini di affidabilità, prestazioni e sicurezza della macchina nel caso di eventuali variazioni/alterazioni alla macchina e ai relativi parametri di lavoro/sicurezza.

8.2 Regolazione dei cingoli.

Regolare spesso la tensione dei cingoli. Una tensione insufficiente fa uscire i cingoli dalla propria sede e consuma velocemente le ruote motrici e gli inserti metallici del cingolo.

Una tensione eccessiva incrementa la forza resistente al trasferimento e questo può causare sia un eccessivo logoramento del sotto carro sia una extra tensione del cingolo con possibili rotture premature.

Per prevenire possibili danni ai cingoli in gomma occorrerebbe evitare di lavorare il più possibile nelle seguenti situazioni :

- Cave o rocce appuntite. - Letti dei fiumi o sentieri attraversati da legnami. - Barre o rottami metallici.
- Bordi o spigoli di oggetti metallici o di cemento. - Fuoco o altre sorgenti di calore.

Eliminare immediatamente con uno straccio : gasolio, olio idraulico o grasso dalla superficie del cingolo.

Evitare veloci rotazioni sui cingoli. Se la macchina non è utilizzata per lungo tempo (3 mesi o più)

immagazzinare i cingoli evitando la luce diretta del sole e la pioggia. A causa delle caratteristiche della gomma utilizzare la macchina con temperature comprese fra

-25°C e +55°C. **STRUTTURA DEL CINGOLO IN GOMMA**



Se una crepa nella gomma raggiunge le corde metalliche, queste possono arrugginire, corrodersi e tagliarsi. Appena viene visualizzata una crepa occorre quindi ripararla immediatamente vulcanizzando.

Evitare di "giocare" con le leve di comando del distributore, è meglio evitare manovre inutili sia per la pericolosità che per la durata della macchina stessa.

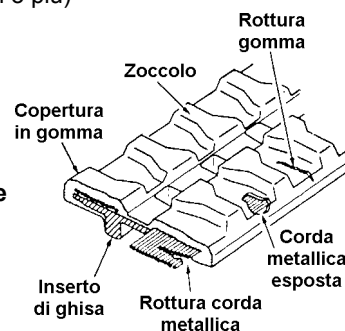

9.UTILIZZO

9.1 Funzionamento e comandi

9.1.1 Spostamento macchina (Leve A e B)

Trasferimento in avanti. Spingere tutte e due le leve in avanti. La macchina si sposterà verso la parte frontale (lato cassone).

Stop. Rilasciare le leve per arrestare la macchina.

Trasferimento all'indietro. Tirare indietro tutte e due le leve.

La macchina si sposterà verso la parte posteriore (lato operatore).

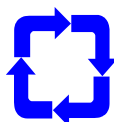

Non guidare o trainare mai la macchina a motore spento.

9.1.2 Manovre cassone (Leva D)



Attenzione !!

A motore spento spingendo avanti questa leva il cassone si abbassa sotto il suo stesso peso.

Alzare il cassone:

Spingere la leva in avanti per ribaltare il cassone.

Abbassare il cassone:

Tirare la leva indietro per riportare il cassone in posizione orizzontale.



9.1.3 Leva acceleratore (Leva E)

Decelerare ()

Spingere la leva in avanti per abbassare i giri del motore.

Accelerare ()

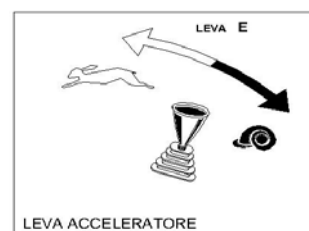



Portare indietro la leva dell'acceleratore per aumentare i giri del motore.

Seguire durante l'uso le indicazioni di sicurezza riportate nel capitolo INDICAZIONI PER LA SICUREZZA.

9.2 Uso del motore Endotermico

9.2.1 Controlli prima dell'avviamento del motore. Verificare i livelli di olio idraulico, olio motore e carburante. Per i metodi di controllo fare riferimento a quanto riportato nella sezione "Controlli giornalieri" di questo manuale.

9.2.2 Avviamento. Effettuare la messa in moto del motore riferendosi a quanto suggerito dal costruttore del motore leggendo l'apposito manuale, di cui è corredata la macchina.

9.2.3 Spegnimento. Far ruotare il motore a **BASSI GIRI** per alcuni minuti.

Questo consente al motore di raffreddarsi gradualmente prima dello spegnimento.

Effettuare lo spegnimento del motore riferendosi a quanto suggerito dal costruttore del motore leggendo l'apposito manuale, di cui è corredata la macchina.

9.3 Preriscaldamento della macchina.

Come per tutti i sistemi idraulici, è molto importante che l'olio idraulico sia a regime termico prima di iniziare a lavorare.

Il tempo necessario al preriscaldamento può utilmente essere impiegato per alcune semplici operazioni di controllo manutentivo. Prima di effettuare manovre a pieno carico attenetevi scrupolosamente alle seguenti indicazioni:

1. Lasciare che il motore si riscaldi lentamente a basso regime di giri per 5 minuti.
2. Azionare il cilindro del portattrezzi per riscaldare i componenti idraulici più in fretta.

9.4 TRASFERIMENTO MACCHINA

9.4.1 Trasferimento rettilineo.

1. Muovere la leva di regolazione del numero di giri del motore nella posizione desiderata.
2. Controllare le leve di trasferimento destra e sinistra come segue.

- Trasferimento direzione AVANTI

Spingere entrambe le leve per muoversi in avanti. La macchina si sposterà nella direzione anteriore.

- STOP

Muovere lentamente indietro entrambe le leve fino alla posizione intermedia per frenare e fermare la macchina.

- Trasferimento direzione INDIETRO

Tirare a sé entrambe le leve per muoversi indietro. La macchina si sposterà nella direzione posteriore

9.4.2 Controllo trasferimento

1. Muovere la leva di regolazione del numero di giri del motore nella posizione desiderata.
2. Controllare le leve di trasferimento destra e sinistra come segue.

1 TRASFERIMENTO CURVILINEO

Per avanzare in curva utilizzare le due leve di trasferimento come sottoindicato.

1. Curva a sinistra

Spingere la leva destra (B) avanti per ruotare a sinistra spostandosi in avanti, tirare a sé la leva destra per ruotare a sinistra spostandosi indietro.



2. Curva a destra

Spingere la leva sinistra (A) avanti per ruotare a destra spostandosi in avanti, tirare a sé la leva sinistra per ruotare a destra spostandosi indietro.



2 ROTAZIONE SU SE STESSI

- Rotazione a sinistra

Spingere in avanti la leva destra (B) e contemporaneamente tirare indietro la leva sinistra (A). Questa operazione provoca una veloce rotazione a sinistra



1. Rotazione a destra

Spingere in avanti la leva sinistra (A) e contemporaneamente tirare indietro la leva destra (B). Questa operazione provoca una veloce rotazione a destra



9.4.3 Avvertenze per spostamenti sul terreno in pendenza



Abbassare il regime di giri del motore quando manovrate in spazi ristretti o scavalcando una cunetta. Su un terreno in pendenza spostarsi possibilmente con i cingoli disposti nel senso della pendenza e non trasversalmente. Non andate mai di traverso ad un pendio. Evitate di cambiare il senso di direzione sul pendio, ciò potrebbe causare il ribaltamento o slittamento laterale della macchina.

Attenzione alle forti pendenze, il costruttore del motore endotermico ha inserito un sensore elettrico che spegne il motore onde evitare mancanza di lubrificazione, causata dalla eccessiva inclinazione (max 25°).

9.5 Avvertenze generali

- **Utilizzare i dispositivi di protezione individuale come indicato.**

- Il conduttore di macchine operatrici, per poter lavorare con profitto e in sicurezza deve avere esperienza di mezzi meccanici, conoscere i vari comandi e le caratteristiche operative e di stabilità della macchina a lui affidata. Possedere adeguata prudenza e laboriosità.

- Arrischiare una manovra per pigrizia o per risparmiare tempo, potrebbe anche provocare un infortunio con conseguente arresto del cantiere.

La macchina è affidata all'esclusiva responsabilità dell'operatore, che è il solo autorizzato a manovrarla.

- In caso di disturbi, non operare mai con la macchina in movimento ma arrestare la macchina e verificare.

- Fare attenzione agli organi di lavorazione e in movimento.

- E' proibito arrampicarsi o posizionarsi sulla macchina e/o all'interno anche se questa fosse spenta.

- E' proibito trasportare altre persone.

- Non mettere nel cassone dei carichi che possano ostacolare la visuale del posto di guida.

- Non circolare con il cassone sollevato.

• Non insistere sulle leve di comando quando il cassone è a fine corsa in alto o in basso.

• Non frenare o sterzare bruscamente ad alta velocità.

• Non tollerare l'intervento di terzi nel raggio di azione della macchina.

• Alla fine di ogni ciclo di lavoro, preoccuparsi che l'interno del cassone rimanga pulito, specialmente se si è trasportato della terra bagnata o calcestruzzo. Se necessario usare un getto d'acqua, aiutarsi con un badile o con una ramazza.

• Sollevare il cassone solo su terreno solido o pianeggiante.

• Mantenere sulle forti pendenze, il cassone carico sempre rivolto a monte.

• Ogni volta che si abbandona il FG33 06, lasciarlo in sicurezza, ossia con cassone abbassato, motore spento.

9.6 In azione sul cantiere

• Preoccuparsi in ogni manovra di non mettere a rischio né la propria né l'altrui incolumità.

• Evitare ogni brusca manovra sia da fermo che in marcia, in particolare su percorsi accidentati e scivolosi.

• Evitare innesti della salita o discesa del cassone con motore ad alto regime di giri.

• Impedire a chiunque di trovarsi nel raggio di azione della macchina.

• Evitare di insistere quando il cassone è a fine corsa in alto o in basso.

• Sollevare il cassone solo quando la macchina è su terreno sicuro e pianeggiante.

• Evitare sempre di scaricare con pendenze laterali, ma allineare la macchina sulla pendenza.

• Evitare carichi ingombranti o sporgenti che possano ostacolare la visuale di guida.

• Procedere con prudenza in vicinanza di fossi, scavi, terreni cedevoli e simili.

• Verificare ogni nuovo percorso e fare attenzione ai punti coperti da erba, foglie, o altro.

• Ridurre la velocità e carico sui percorsi più impegnativi.

• Disporre possibilmente frontalmente la macchina al punto in cui deve scaricare, poiché in caso di pericolo potrebbe ritirarsi in retromarcia.

• Procedere con il cassone rivolto a monte quando, a carico, si affrontino forti salite e discese.

9.6.1 Come fermare la macchina

Lasciate dolcemente le leve di trasferimento e fermatevi. Il motore deve essere lasciato girare a vuoto lentamente per circa 2 minuti prima di spengerlo.

9.6.2 Come lasciare la macchina

Posteggiate la macchina in una zona piana, non lasciatela mai in discesa o in zone pericolose. La macchina è corredata di freno di stazionamento, ma per sicurezza evitate di lasciarla in discesa, poiché anche se lentamente, con il normale debole trafileamento dell'olio idraulico nei componenti oleodinamici, i cingoli potrebbero muoversi.

9.7 Sollevamento della macchina



Il mancato rispetto delle seguenti regole può provocare gravi danni, incidenti o morte.

Non trainate mai il FG33 06. Utilizzate mezzi idonei per il trasporto. Usate cavi e strumenti appropriati per il sollevamento. I cavi di sollevamento devono avere una lunghezza sufficiente a evitare il contatto con la macchina. Usare organi di sollevamento adatti a sopportare il peso della macchina. Non sollevare mai la macchina con personale a bordo.

Usare cartellonistica ed altri segnali a delimitare la zona di carico.

Utilizzare sempre cavi ed altri dispositivi con carichi di rottura superiori a 4T.

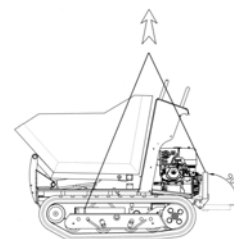

9.7.1 Procedure di sollevamento

Sulla macchina non sono previsti punti di aggancio ma può essere sollevata tramite muletto facendola montare su un pallet.

1. Procurarsi un pallet sicuro e robusto da sostenere il peso del trasportatore.
2. Posizionarlo in una zona piana e con il cassone vuoto e in posizione abbassata far salire la macchina e centrarla.
3. Fermare il motore.
4. Verificare che non ci siano ostacoli o persone intorno alla macchina.
5. Sollevare il pallet con la macchina dal terreno di pochi centimetri e verificare che sia ben bilanciata.
6. Trasportarla comunque sempre a pochi centimetri da terra, non muoversi in maniera spericolata e con il carico alto da terra.

9.7.2 Carico e scarico della macchina

Caricare e scaricare la macchina, se possibile, su terreno livellato e stabile.



Se scaricata su Rampe, usare una rampa di sufficiente lunghezza, larghezza e spessore da sopportare il peso della macchina e al tempo stesso permetta il passaggio dell'operatore.

Per evitare scivolamenti sulle rampe di carico o slittamenti durante il trasporto, pulire prima di caricare la macchina e le rampe da grasso, olio, ghiaccio o altro.

Non cambiare mai direzione sulle rampe di carico. In caso di necessità scendere dalle rampe per verificare la direzione di marcia.

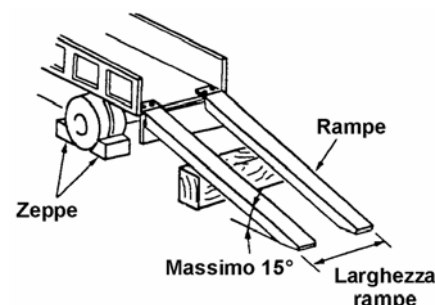

9.7.3 Carico della macchina sul mezzo di trasporto

Per caricare e scaricare la macchina, se non avete un muletto per caricarla su un pallet, utilizzare **SEMPRE** le rampe e seguire attentamente la seguente procedura.

1. Bloccare le ruote del camion prima di caricare la macchina.
2. Abbassare le sponde del camion.
3. Bloccare in sicurezza le rampe al camion. Le rampe devono formare con il terreno un angolo inferiore ai 15°. La larghezza delle rampe deve essere adeguata ai cingoli e devono prevedere il passaggio dell'operatore.
4. Posizionare la macchina in modo che si trovi di fronte e con i cingoli paralleli alle rampe di carico. Non utilizzare nessuna leva, escluso quelle di trasferimento, quando la macchina si trova sulle rampe di carico.
5. Mantenere il centro di gravità della macchina all'interno dell'area delle rampe di carico.
6. Assicurarsi della stabilità delle rampe.

9.7.4 Bloccaggio per il trasporto

1. Spegner il motore.
2. Fissare i cingoli e assicurare la macchina alla struttura del camion con catene o cavi d'acciaio.

9.8 Parcheggio della macchina

Alla fine di ogni giornata di lavoro occorre seguire le seguenti procedure:

9.8.1 Stazionamento della macchina. Condurre la macchina in un posto sicuro con terreno piatto.

1. Portare in avanti la leva dell'acceleratore per ridurre la velocità di rotazione del motore.
2. Lasciare le leve di trasferimento in modo che la macchina si fermi.
3. Abbassare sempre il cassone, non lasciarlo mai sollevato prima di spegnere il motore.
4. Spegner il motore.

9.8.2 In condizioni di forte gelo. Se sono previste temperature di forte gelo entrambi i cingoli devono essere puliti dal fango e dalla sporcizia, la macchina deve essere parcheggiata su delle tavole di legno. E' comunque buon uso farlo sempre nei mesi invernali in modo da evitare diminuzioni brusche di temperatura durante la notte.

10. MANUTENZIONI

La macchina non richiede particolari operazioni di manutenzione. Le soluzioni tecniche e i componenti utilizzati sono tali da ridurre gli interventi manutentivi. Comunque si raccomanda di eseguire un insieme di operazioni che hanno lo scopo di garantire la sicurezza, l'affidabilità e l'efficienza della macchina nel tempo.

Durante la manutenzione

Intervenire sulla macchina solo dopo averla collocata/posteggiata nella zona definita al punto 5.2 Collocazione e come lasciare la macchina. In caso di problemi di tipo meccanico o elettrico, rivolgersi al personale autorizzato. Se la macchina è fuori servizio a causa di guasti, manutenzione o riparazione, segnalare con apposito cartello.

- Utilizzare sempre i dispositivi di protezione individuale durante la riparazione e sostituzione degli elementi della macchina.
- Interventi sul motore devono essere eseguiti solo da personale specializzato ed autorizzato.

- Non introdurre le mani, le braccia o parti del corpo in prossimità della zona di movimentazione e trasmissione. Utilizzare un dispositivo adeguato per togliere eventuali detriti (spazzola, estremità di legno ecc.): **non utilizzare mai le mani!**

- Una manutenzione regolare degli organi meccanici prolunga la vita della macchina, assicura le migliori prestazioni e costituisce un fattore importante di sicurezza.



10.1 Manutenzione ordinaria e straordinaria. Nel periodo di rodaggio (50 ore)

- Non forzare il motore ed evitare di sfruttare intensamente le prestazioni della macchina. La coppia massima del motore è a circa 3/4 di acceleratore quindi anche dopo il rodaggio non conviene mai accelerare al massimo, perché non serve.
- Pulire il filtro dell'aria dopo le prime 50 ore.
- Verificare la presenza di eventuali perdite di olio idraulico.
- Verificare il serraggio di tutta la bulloneria, in particolare controllare giornalmente la tensione dei cingoli.
- Sostituire l'olio motore ed eseguire le altre operazioni previste dal fabbricante del motore (vedere libretto istruzioni del motore fornito in allegato al presente manuale)
- Eseguire tutte le operazioni di manutenzione giornaliera, settimanale, quindicinale e successive di seguito elencate.

10.2 Manutenzioni da eseguire quotidianamente al termine del lavoro.

- Eliminare ogni anomalia che si fosse manifestata.
- Pulire accuratamente l'interno del cassone onde evitare la formazione di incrostazioni.
- Lavare con un forte getto d'acqua l'esterno della macchina per eliminare ogni residuo.
- Ingrassare tutti i punti di lubrificazione, con motore fermo e cassone in posizione di riposo.
- Verificare attentamente lo stato dei cingoli.
 - Controllare il livello dell'olio motore.
 - Controllare il livello dell'olio idraulico.
 - Controllare il livello del carburante.

Attenzione a non lavare con getti ad alta pressione le parti del motore endotermico e le parti oleodinamiche. Ricordarsi sempre che l'olio è un rifiuto speciale e come tale gestito a termini di legge.

10.3 Manutenzioni da eseguire settimanalmente

- Pulire l'elemento filtro aria a motore fermo e cassone abbassato.

10.4 Manutenzioni da eseguire ogni 250 ore di lavoro

- Sostituire olio motore vedere le istruzioni del fabbricante.
- Sostituire l'elemento filtro aria.
- Sostituire le cartucce filtro di aspirazione dentro il serbatoio dell'olio idraulico
- Pulire/Sostituire la cartuccia del filtro carburante.
- Sostituire la cartuccia filtro olio idraulico.

10.5 Manutenzioni da eseguire ogni 06 ore di lavoro

- Sostituire olio motore vedere le istruzioni del fabbricante.
- Sostituire olio idraulico.

Ricordarsi sempre che l'olio è un rifiuto speciale e come tale gestito a termini di legge.

Gli intervalli proposti sono legati al tipo di ambiente in cui viene utilizzata la macchina, ambienti molto polverosi richiedono per esempio interventi più frequenti di pulizia del filtro aria.

10.6 TAVOLA DI LUBRIFICAZIONE RACCOMANDATA

Posizione	Quantità	Frequenza	Caratteristiche
MOTORE HONDA GX 200	Max. 0,6 litri	250 ore (inizialmente 20 ore)	SAE 10W-30
OLIO IDRAULICO	Quantità totale 32 litri Capacità serbatoio 28 litri	06 ore	OLIO IDRAULICO A LUNGA DURATA ISO N° 46

10.7 Controlli e manutenzione da eseguire quando necessario.

10.7.1 Controllo tensione cingoli.

Quando il cingolo o i cingoli vanno a strisciare fortemente sulla struttura che porta il cingolo stesso è necessaria una verifica del loro tensionamento.

Regolazione tensione cingoli

1. Rimuovere la portella sul porta cingoli, allentare il controdado ruotando in senso antiorario e serrare la vite fino a che la tensione del cingolo non è tornata quella voluta.
2. Per uniformare la tensione su entrambi i lati, muovere il minidumper avanti e indietro e verificare di nuovo la uniformità del tensionamento.
3. Per terminare l'operazione stringere il controdado B ,
4. ingrassare ,rimettere il coperchietto di protezione con le viti.
5. Ricontrollate alla fine che entrambi i cingoli siano tensionati allo stesso modo, altrimenti ripetere le operazioni.

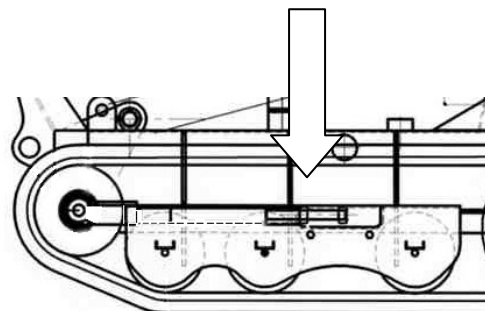

10.7.2 Manutenzione dei cingoli in gomma

I cingoli in gomma devono essere riparati o sostituiti secondo, quanto successivamente indicato. Se si rende necessaria la riparazione o la sostituzione di un cingolo, contattare il proprio rivenditore.

1. Altezza del battistrada

I cingoli di gomma possano essere usati anche se usurati, comunque se eccessivamente consumati, i cingoli possono slittare e quindi applicare una maggiore richiesta di potenza ai motori di trazione. Se il battistrada rimasto è inferiore o uguale a 5 mm è raccomandabile sostituire il cingolo con uno nuovo originale.

2. Esposizione delle corde d'acciaio

Se le corde d'acciaio di un cingolo in gomma sono esposte a causa di un'eccessiva usura o per danni, sostituire il cingolo con uno nuovo di marca

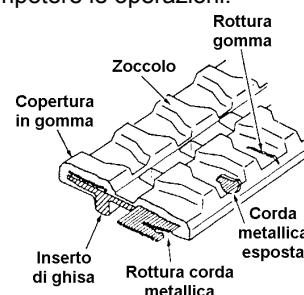

3. **Taglio delle corde d'acciaio dei cingoli in gomma.** Quando viene rilevato un taglio nelle corde d'acciaio sostituire il cingolo immediatamente. Se la sostituzione non viene effettuata continuando a lavorare può accadere che il cingolo si rompa completamente all'improvviso e ciò può provocare gravi incidenti.

4. **Crepe sulla copertura in gomma.** Se si visualizza una crepa di 30 mm o più di lunghezza e 8 mm o più di profondità, riparare la gomma immediatamente. Se appaiono le corde d'acciaio anche se la crepa è più piccola, riparare il cingolo immediatamente. Altrimenti l'acqua che entra nella crepa può arrugginire le corde d'acciaio o provocare la rottura del cingolo.

10.7.3 Controlli e manutenzioni giornaliere. Controllare il livello dell'olio con il motore spento e ad olio a temperatura ambiente. Non controllare mai l'olio con il motore in movimento. Per evitare problemi con il motore non superare mai il livello massimo d'olio lubrificante. Un eccesso di olio nel motore può provocare la rottura. Non accendere mai il motore quando il livello dell'olio supera il massimo o è inferiore al minimo.

- **Livello olio motore** Il livello dell'olio deve essere controllato almeno 15 minuti dopo l'arresto del motore.

Per la metodologia di controllo vedere l'apposito libretto del motore.

- **Livello serbatoio olio idraulico. Pulire sempre la zona intorno al tappo prima di rimuoverlo.**

Non superare mai il livello massimo d'olio idraulico nel serbatoio. Non utilizzare mai la macchina quando il livello dell'olio supera il massimo (pieno) e/o quando inferiore al minimo (aggiungere).

1. Posizionare la macchina su terreno piano con pistone del cassone completamente represso.

2. Verificare che il livello dell'olio sull'indicatore sia al massimo.

3. Se necessario aggiungere olio (fare riferimento ai punti del paragrafo Sostituzione olio idraulico).

4. Pulire e rimettere il tappo carico olio B. Per riportare in pressione il serbatoio fare riferimento alla sezione "sostituzione olio idraulico" di questo manuale.

10.7.4 Riempimento serbatoio carburante

Per aggiungere il carburante, spegnere il motore, togliere il tappo posto sopra il serbatoio della benzina all'interno del vano motore e procedere all'aggiunta del carburante necessario utilizzando l'imbutto in dotazione. Dopo il rifornimento del carburante assicurarsi di aver richiuso il coperchio del bocchettone di carico carburante prima di rimettere in moto.

Attenzione!! Per le versioni a benzina utilizzare solo benzina senza piombo, non aggiungere mai gasolio. Per le versioni diesel utilizzare solo gasolio, non aggiungere mai benzina.

10.7.5 Controlli e manutenzioni ogni 50 ore.

Pulizia elemento filtrante aria. Eseguire la manutenzione del filtro dell'aria a motore spento per evitare danni allo stesso.

Non pulire gli elementi filtranti con colpi o urti (non sbatterlo). Non utilizzare elementi filtranti con parti danneggiate per prevenire danni al motore. Quando si usa l'aria compressa per la pulizia degli elementi filtranti indossare protezioni per la faccia e respirazione, guanti ed indumenti idonei per tali operazioni.

Per le operazioni di pulizia dell'elemento filtrante dell'aria fare riferimento al manuale di istruzioni del motore.

Nota: Normalmente un elemento filtrante può essere pulito cinque volte.

Sostituire l'elemento filtrante al massimo dopo cinque pulizie.

10.7.6 Controlli e manutenzioni ogni 250 ore Sostituzione olio motore.

Olio o parti calde possono causare infortuni. Non portare olio o parti calde a contatto con la pelle.

Per evitare problemi con il motore non superare mai il livello massimo d'olio lubrificante.

Un eccesso di olio del motore può provocarne la rottura.

Non accendere mai il motore quando il livello dell'olio supera il massimo e/o inferiore al minimo.

Per le operazioni di sostituzione dell'olio motore fare riferimento al manuale di istruzioni del motore.

Attenzione !! Ricordarsi sempre che l'olio e i filtri usati sono rifiuti speciali e come tali devono essere gestiti a termini di legge.

10.7.7 Pulizia coppa sedimenti carburante

Attenzione !! Il carburante disperso su superfici calde può provocare un incendio.

Anche il carburante è un rifiuto speciale attenersi alle norme vigenti per lo smaltimento dei liquidi residui. Per le operazioni di pulizia della coppa sedimenti carburante fare riferimento al manuale di istruzioni del motore.

10.7.8 Sostituzione elemento filtrante aria.

Per le operazioni di sostituzione elemento filtrante aria fare riferimento al manuale di istruzioni del motore.

10.7.9 Sostituzione filtro impianto idraulico

Il filtro è localizzato sotto il cilindro di sollevamento del cassone.

1. sollevare il cassone inserire la sicura e spegnere il motore
2. Allentare il tappo carico olio (1) per depressurizzare il circuito
3. Pulire la zona per mantenere la sporcizia all'esterno del corpo del filtro (2).
4. Posizionare un contenitore adatto sotto al filtro per raccogliere

le eventuali fuoriuscite di olio che si possono avere durante le operazioni di sostituzione della cartuccia filtrante. **Nota:** *attenetevi sempre alle norme vigenti per lo smaltimento dell'olio esausto e dei filtri usati.*





5. Utilizzando un'apposita chiave svitare la cartuccia filtro (3) girando in senso antiorario. Pulire il corpo (2). **Nota:** La cartuccia filtro deve essere sostituita. Non è possibile riutilizzare unacartuccia già usata.
6. Applicare un po' d'olio sull'anello di tenuta (4).
7. Inserire la nuova cartuccia (3), pressare in posizione manualmente, quindi stringere con l'apposita chiave di un giro.
8. Avviare il motore e controllare il livello dell'olio idraulico
9. Pressurizzate nuovamente il serbatoio: Dopo avere completamente esteso tutti i cilindri col tappo (1) aperto, richiudere il tappo di riempimento del serbatoio.
10. Controllate se vi sono perdite dalla cartuccia (3)

10.7.10 Controlli e manutenzioni ogni 06 ore. Sostituzione olio idraulico:



Contatti con olio o parti calde possono provocare ustioni. A temperatura di esercizio, il serbatoio dell'olio è caldo e potrebbe essere sotto pressione. Rimuovere il tappo di carico olio (1) lentamente in modo da far uscire la pressione all'interno del serbatoio. Rimuovere il tappo di carico olio soltanto a motore spento e quando lo stesso è abbastanza freddo da potersi togliere a mani nude.

1. Posizionare la macchina su terreno piano con il cilindro del cassone completamente esteso.
2. Inserire la sicura contro l'abbassamento accidentale e spegnere il motore.
3. Pulire la zona per mantenere la sporcizia all'esterno del serbatoio.
4. Allentare il tappo di carico dell'olio per depressurizzare il serbatoio.
5. Togliere l'olio dal serbatoio utilizzando una pompa idonea, raccogliendolo in un contenitore atto a contenere circa 20Lt.
Note: smaltire olio e filtri usati secondo le normative vigenti.
6. Pulire l'interno del serbatoio con olio pulito.
7. Riempire il serbatoio con olio idraulico. (Per la scelta dell'olio adatto vedere tabella paragrafo 10.6).
8. Avviare il motore per cinque minuti tenendolo a basso regime di giri.
9. Azionare le leve di controllo per fare in modo che tutto il circuito idraulico si riempia.
10. Riportare la macchina nelle condizioni iniziali e spegnere il motore.
11. Controllare il livello dell'olio idraulico e aggiungerne se necessario a mantenere il livello indicato sul livello.
12. Pressurizzare il serbatoio olio idraulico. Con il cilindro del cassone completamente esteso. Togliere e rimettere al suo posto il tappo di carico.
13. Appoggiare il cassone al telaio e spegnere il motore.

10.7.11 Lungo immagazzinamento

Per immagazzinare la macchina per lungo tempo eseguire la seguente procedura:

- Pulire la macchina ed immagazzinare al coperto. Se si deve immagazzinare all'esterno, porre la macchina su un terreno piano e coprirla.
- Applicare grasso sulle parti esposte del cilindro (stelo), ingrassare tutti i perni e le parti mobili.
- Durante l'immagazzinamento accendere la macchina una volta al mese per mantenere la pellicola d'olio di lubrificazione.

Se la macchina è all'interno di un magazzino. Per prevenire la ruggine è buona norma avere locali ventilati.



A fine immagazzinamento: rimuovere il grasso dallo stelo del cilindro, assicurarsi del livello di riempimento dei serbatoi del carburante e della lubrificazione.

11. PROBLEMI, CAUSE PROBABILI, MODALITA' DI INTERVENTO

PROBLEMI	CAUSE PROBABILI	MODALITA' DI INTERVENTO
Leva di comando dura o che non ritorna indietro automaticamente	Distributore inefficiente.	Richiedere intervento assistenza.
E' impossibile qualsiasi movimento o manca potenza	Olio idraulico insufficiente. Filtro olio intasato. Abbassamento della potenza del motore. Guasto della pompa o del giunto. Abbassamento della pressione della valvola di regolazione. Distributore difettoso.	Riempire fino a livello. Eseguire manutenzione filtro olio. Eseguire manutenzione filtro aria e controllare l'alimentazione. Chiedere intervento dell'assistenza. Chiedere intervento dell'assistenza. Chiedere intervento dell'assistenza.
Non funziona la trazione su uno od entrambi i lati.	Un corpo estraneo, come una pietra, è rimasto incastrato. Cattivo funzionamento del motore di trazione.	Togliere il materiale incastrato. Chiedere l'intervento dell'assistenza.
La macchina non procede diritta.	Qualcosa è rimasto incastrato. Tensione dei cingoli differente. Pompa inefficiente Leve traslazione inefficienti. Guasto al motore di trazione.	Togliere il materiale estraneo. Regolare le tensioni su entrambi i lati. Chiedere l'intervento dell'assistenza. Chiedere l'intervento dell'assistenza. Chiedere l'intervento dell'assistenza.
Mancanza potenza di sollevamento benna	Mancanza olio idraulico. Abbassamento press. valvola regolazione. Distributore danneggiato. Difetto a cilindro idraulico.	Riempire fino al livello. Chiedere l'intervento dell'assistenza. Chiedere l'intervento dell'assistenza. Chiedere l'intervento dell'assistenza.
Il motore si è spento in una forte pendenza (superiore ai 25°)	Il sensore sul motore ha avvertito la mancanza di olio.	Contattare il servizio assistenza del costruttore del motore endotermico.

Per altre problematiche non indicate, contattare il personale di Assistenza Tecnica della PACLITE.

ATTENZIONE !!!!! LA PACLITE DECLINA OGNI RESPONSABILITÀ NEL CASO IN CUI LA MACCHINA NON VENGA SOTTOPOSTA A MANUTENZIONE SECONDO LE PROCEDURE E LE INDICAZIONI RIPORTATE E NON VENGA UTILIZZATE PARTI DI RICAMBIO ED ACCESSORI ORIGINALI ED IDONEI.



12. MESSA FUORI SERVIZIO

Se la macchina deve restare inutilizzata per un lungo periodo di tempo (es. periodo di ferie), allora è opportuno seguire alcuni accorgimenti:

1. Pulire accuratamente tutta la macchina, togliendo via polvere incrostazioni e tutta quanta la sporcizia.
2. Lavare l'interno del cassone.
3. Togliere le eventuali incrostazioni di calcestruzzo, senza colpire la macchina con oggetti duri tipo martelli o pale.
4. Oliare tutti gli organi sottoposti a grippaggio e i componenti meccanici sottoposti a ossidazione.
5. Posizionare la macchina in luogo asciutto e ben aerato, altrimenti usare una copertura in nylon.

12.1 Smontaggio / smantellamento

Prima di effettuare qualsiasi smantellamento o smontaggio, procurarsi recipienti atti a contenere olio idraulico e benzina.

- Provvedere a scollegare tutti i componenti meccanici;
- Smontare il motore.
- Smontare le parti oleodinamiche distributore, tubi, cilindri, pompa.
- Scollegare e smontare tutti gli altri componenti meccanici e i cingoli.

12.2 Demolizione

Materiali che compongono la macchina sono:

- Acciaio verniciato e altri componenti metallici.
- Materiali plastici.
- Materiali oleodinamici
- Motori.



Si raccomanda di smaltire tali materiali e non disperderli nell'ambiente, ma inviarli ad appositi centri di raccolta e smaltimento, in base alle legislazioni vigenti.

4. MARQUAGE

La machine est identifiée avec une étiquette indiquant :

- Marquage CE en conformité à le choses indiqué dans la Directive 98/37/ce, annexe II, partie A ; -Le numéro de série ou numéro de série ;
 - Nom et adresse du fabricant ou le représentant légal en Europe ; -Machine Type ; -Année de production ;
- Pour toute demande d'aide ou de renseignements

Pour assistance, renseignements **UNI-Corp Europe / Paclite Equipment**
 Et pièces de rechange, veuillez vous référer à : 33, avenue Pierre Brossolette
 94048 Créteil -FRANCE
 tél. +33 (0) 1 49 81 69 55 - fax. +33 (0) 1 48 98 40 88
 E mail: sales@paclite-equip.com Sito internet: www.paclite-equip.com

Ce manuel et toute la documentation fournie est la propriété exclusive Du producteur.

Toute reproduction (en n'importe quelle forme) complète ou partielle est absolument interdite sans l'autorisation écrite du producteur. En cas de perte ou de destruction, même partielle, de ce manuel, demandé une copie directement à PACLITE

TABLE ABRÉVIATIONS, TERMES TECHNIQUES ET DÉFINITIONS UTILISÉES

Chap.	Chapitre
Par.	Paragraphe
Ann.	Annexe
Mod.	Model
Ref.	Référence
D.M.	Directive machine
Machine	Ensemble de pièces ou composants, du quelle au moins un se déplace, interconnectés, avec approprié actionneurs, circuit de commande et de puissance reliés entre eux pour une application spécifique, en particulier pour le transformation, le traitement, déplaçant ou en emballages d'un matériau. (D.M. 98/37/CEE-98/79/CEE)
Zone de danger	Toute zone à l'intérieure ou en proximité de machines dans lesquelles une personne est exposée a un risque pour la sécurité et la santé personnelle . (D.M. 98/37/CEE - 98/79/CEE)
Personne exposé	Personne qui se trouve entièrement ou partiellement dans une zone de danger. (D.M. 98/37/CEE - 98/79/CEE)
Operateur	Personne au personnes indique l'installation, réglage, entretien, nettoyage, réparation ou transport de la machines (D.M. 98/37/CEE - 98/79/CEE)
Sécurité	État dans lequel le risque de dommages aux personnes et aux biens est limité à un niveau acceptable (EN 8402 ed 94)
Risque	Combinaison de la probabilité et la gravité des blessures possibles ou de préjudice à la santé dans une situation dangereuse (EN 292/1)
Danger	Source de possible dommages à la santé (EN 292/1)
Évaluation des risques	Évaluation globale de la probabilité et la gravité des dommages à la santé dans une situation dangereuse pour choisir les mesures de sécurité appropriées (EN 292/1).
Protection fixe	Abri tenu sur place, ou en moyenne permanente ou avec d'éléments de fixation (EN 292/1)
Normes harmonisées	Normes européennes mandatés par la Commission européenne et invoqué par les directives
Entretien préventif (ordinaire)	Entretien effectué à des intervalles prédéterminés ou selon des critères prescrits finalisée à réduire la probabilité de défaillance ou de dégradation du fonctionnement d'une entité (CEI 56/50 ed 97).
Maintenance corrective (extraord)	Maintenance effectuée d'après la révélation des dommages et finalisé à remettre l'entité dans état dans lequel il puisse accomplir une fonction requise (CEI 56/50 ed. 97).
	Avertissement : mises en garde et des instructions à suivre scrupuleusement

5. INSTRUCTIONS GÉNÉRALES

 -La sécurité d'utilisation de la machine est garantie uniquement pour les fonctions énumérées dans ces instructions. Le producteur décline toute responsabilité dans cas où la machine soit utilisée à des fins pas indiqués et pas en conformité avec avec les instructions d' utilisation .

-La PACLITE n'est pas responsable de la sécurité, la fiabilité et les performances de la machine si ne sont pas respecté les indications et les instructions données dans ce manuel et en particulier aux activité de: utilise sur le site et sur la route (uniquement pour les machines approuvés), maintenance et démantèlement.

-La sécurité d'utilisation de la machine est garantie uniquement pour les fonctions énumérées dans ces instructions. La PACLITE n'assume aucune responsabilité dans le où la machine soit utilisée pour des fonction pas indique et pas conforme aux instructions.

-Pour les opérations de réparation on conseille contacter le service après-vente autorisé par le fournisseur de la machine. La responsabilité du bon fonctionnement de la machine concerne uniquement l'utilisateur dans le cas la machine ne soit été réparé par personnel qualifié ou autorisée

- Pour l'entretien et réparation extraordinaire doivent être utilisés seulement o pièces de rechange originales. Pour les réparations, Il est conseillé toujours de contacter le service technique indiqué du fournisseur du matériel

-Toutes les opérations doivent être faites avec la machine désactivée, dans un endroit approprié et prédisposé,. Il est nécessaire de retirer la clef de contact du cadre pour d'éviter le départ inapproprié (par d'autres).

-Tout le personnel qui peut être impliqué dans l'utilisation, doivent être instruits sur la bonne utilisation de la machine, sur le dispositifs de signalisation, les comportements pour garantir une juste utilisation de la machine et ne mettre en péril autres personnes et lui-même .

-Les dispositifs de protection de la machine sont déjà montés, mais certains ajustements comme le blocage caisson en position verticale pour l'entretien doivent être effectués par l'operateur. Il est nécessaire de exécuter les procédures de maintenance de tout l'appareil et les vérification avec fréquence. L'opérateur doit réfléchir sur les conséquences possibles avant de s'approcher avec les mains, en particulier :

-JAMAIS FAIRE LA MAINTENANCE DE LA MACHINE AVEC DES PERSONNES EN PROXIMITE' (minimum 2 mètres).

-NE PAS FAIRE LE PLEI DE COMBUSTIBLE AVEC LA MACHINE ACTIVEE (mieux si laissé refroidir).

-JAMAIS ALLUMER OU COMMENCER UN TRAVAIL AVEC DES PERSONNES AUTOUR DE LA MACHINE.

-La machine a une masse considérable donc il ne faut pas l'utilise en présence d'un orage. La foudre cause la mort ! L'illumination de la zone de travail doit être correcte d'éviter les ombrages et les l'éblouissement gênant ou dangereux effet stroboscopique.

-Avant d'activer n'importe quelle opérations avec la machine, assurez-vous qu'autour de la zone de travail il y a pas de personnes ou des obstacles qui pourraient être source de danger.

-L'opérateur doit porter de vêtements appropriées du point de vue de la sécurité et au type d'activités qui Il doit être effectuées : gants, manchons, chaussures de sécurité, masque de poussière. Rappelez-vous toujours d'éviter d'utiliser des bracelets ou autres vêtements qui peuvent être soumis à l'enchevêtrement.

-Suivre les indications de sécurité en particulier :

-Ne pas ouvrir ou nettoyer la machine avant de l'éteindre et de s'assurer que personne ne puisse la mettre en mouvement par inadvertance ;

-Utiliser des protection individuelles (gants, casquettes, chaussures, masques) pendant l'utilisation, assemblage et entretien de la machine ;

-Accorder une attention particulière pour les pièces mobiles.

Suivez les indications de sécurité dans le chapitre des INSTRUCTIONS de sécurité

6. CARATTERISTIQUE

6.1. Description de la machine

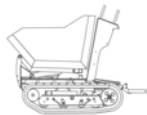

Les transporteurs FG33 06 sont machines construites pour le chantier de construction, sont projetés, fabriqués, testés et vendus par PACLITE. Sur la machine est installé une benne pour :
Le transport de béton, sable, gravier, ciment et autres produits destinés au chantier de construction.

6.2 Spécifications et caractéristiques techniques:

Dimensions et donné techniques:

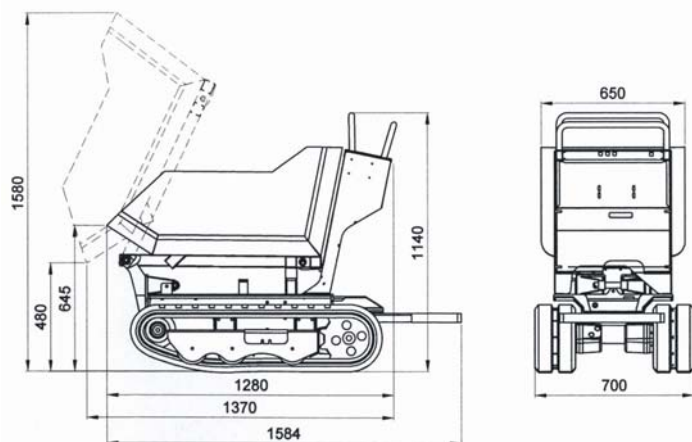

Description	Unit. Misur.	FG33 06
Poids à vide	Kg	300
Capacité	Kg	600
Moteur		Honda GX 200
Puissance de moteur	hp	6
Vitesse maxime	Km/h	2,4
Pente maximale surmontable	% (°incl.)	46% (25°)

Description	Chenilles en caoutchouc	
Mesure chenille	mm	180x34x72
Largeur de la machine	mm	700
Hauteur de la machine	mm	1124
Rayon barycentrique rotation	mm	800
Lumière de dégagement au sol minimum	mm	85
Volume casson bâtiment	m ³	0,2
Volume casson agricole	m ³	0,21

6.3. Indication de sécurité

La machine a été projetée et construite pour être utilisée à l'extérieur, dans des environnements avec des conditions climatiques indiquées dans le chapitre précédent (4.2). La machine n'est pas adaptée à l'utilisation dans les salles souterraines avec la présence de gaz ou de poudres explosives (aucune protection Ex), dans des environnements fermés.

La machine a été projetée et construite pour le transport de béton, sable, gravier, ciment, eau (pour la construction). Assurer la zone de respect de la machine selon la zone de travail prévue.

Ne transporter jamais des passagers. Le 06 de FG33 est étudié pour transporter uniquement les matériaux décrits ci-dessus. Il est nécessaire de faire attention à la guide en sens inverse. C'est vraiment dangereux. Vérifiez toujours le sol afin d'éviter les obstacles imprévus. Utiliser seulement dans des conditions de sécurité.

Ne jouez pas avec les leviers de contrôle FG33 06, est dangereux. Il est dangereuse l'utilise de la machine au-delà de ses possibilités.

Ne faites pas de modifications pour améliorer les performances de la machine.

Ne invertie pas la direction de si la machine est en mouvement. L'inversion de marche à grande vitesse provoque des accidents. Roulez- vous a à vitesse modérée et avant d'invertir la sens de marche arrêtez-vous, vérifiez qu'il n'y a aucun obstacle et redémarrer.

Vérifier soigneusement le terrain sur lequel vous travaillez : nids de poule, défoncés, roches cachées, câbles électriques, tuyaux de gaz ou d'eau etc. peut constituer un danger.

Vérifiez que la distance des câbles électriques externe et des constructions élevées soit suffisante.

Travail sur terrain accidenté peut être dangereux.

Travaillez toujours à faible vitesse, en cas de étape à surmonter, mettez-vous des cales supplémentaires entre une étape et l'autre pour réduire la secousse.

N'exécutez jamais en sens inverse des pentes à la limite. N'exécutez jamais de cote en avant de au limite, Vous pourriez z vous basculer.

La machine doit être exploitée sur une surface plane, mais si vous déplacez de matériel sur un terrain en pente, assurez-vous que les marches soient disposées dans le sens de la pente et non transversalement.

Si vous avez besoin de travailler sur un terrain mou ou inégal ou pas niveau Il est nécessaire de faire attention pour éviter le basculement.

Si vous travaillez dans des conditions de mauvaise visibilité vous risquerez de causer des accidents.

L'inhalation de fumées d'échappement de la machine est dangereuse.

Si vous travaillez dans des espaces clos sans ventilation adéquate, attachez- vous une rallonge au le tuyau d'évacuation, qui puisse drainer les gaz à l'extérieur. Si vous rencontrez des somnolences fermez la machine immédiatement et sortez.

Les étincelles de l'évacuation ou le système électrique pourrait causer des accidents ou des explosions. Ne pas utiliser la machine en présence de matériaux inflammables.

Ne jamais surchargez la machine ! Il pourrait basculer et causer des accidents graves.

N'obligez pas le cylindre à une charge excessive qui puisse provoquer l'ouverture de la valve de sécurité.

Une telle surcharge provoque une hausse excessive de la température de l'huile et la réduction conséquente de la vie des composants hydrauliques.

Avant de monter avec le mini transporteur sur rampes d'accès ou sur les remorques, s'assurer qu'ils soient en position sûre et parfaitement horizontale et qu'il n'y a de graisse ou l'huile.

Éviter les pentes de plus de 25 °. Honda a introduit un capteur électrique qui arrête le moteur en cas de pente excessive de la machine de manière à faire fonctionner en pénurie de oui.

Il peut être dangereux de laisser la machine sans surveillance dans les lieux publics. Pour ce motif placez-vous des barrières autour de la zone de travail pour protéger la machine.

Suivez les instructions dans le manuel pour garer une voiture correctement.

N'essayez pas de réparer la machine, vous-même, faire le faire à des officines spécialisé autorisé.

La benne lorsqu'il est déclenché peut être dangereux, placez toujours la sécurité qui n' en empêche la descente.

L'essence est inflammable. Ne pas fumer pendant le ravitaillement en vol ou le travail sur le moteur.

Toujours arrêtez-vous la machine avant de la refournir et la laisser refroidir. Vous pouvez provoquer un incendie si vous ne suivez pas ces instructions.

Tenez-vous toujours un extincteur d'incendie dans la zone de travail de la machine . Assurez-vous qu'il soit régulièrement contrôlé par personnel qualifié e. Si vous développez un incendie n'utilise pas l'eau parce qu'elle fait augmenter la combustion du pétrole et pouvait envoyer un choc électrique si Il s'agit d'un feu au système électrique. Utilisez plutôt l'extincteur à neige carbonique, mousse ou à sec. En cas de problème nécessitant une intervention des pompiers qu'ils pourraient être fournis de respirateur

L'essence est plus inflammable que le diesel, ne l'utilisez pas sur les machines à moteur diesel, et ne la mélangez pas avec le diesel.

ATTENTION!!!!!! TOUTE UTILISATION NE PAS INDIQUER ET DÉCLARÉES PAR LA FABRICANT DANS CE MANUEL DOIT ETRE CONSIDÉRÉ COMME ILLÉGITIME. PAR CONSÉQUENT LE CONSTRUCTEUR DÉCLINE TOUTE RESPONSABILITÉ DANS LE CAS OÙ L'OPÉRATEUR NE SOIT PAS CONFORME A LES INDICATIONSE .

6.4 Bruit

Ci-dessous sont montres :

- le niveau d'émissions sonores de la machine mesuré l'oreille de l'opérateur (LpA à 1 m, conformément aux dispositions de la Directive 98/37/CEE)

- Le niveau d'émission sonores dans l'environnement (puissance LwA) mesurée selon la norme EN ISO 3744 (2000/14/EC)

Minitrasporteur	Moteur	LpA (dB)	LwA (dB)
FG33 06	Honda GX 270	83 dB	100 dB

Pour ne pas augmenter dans le temps le niveau du bruit Il est nécessaire de respecter les règles suivantes :

- Nettoyer, lubrifier et graisse et avec fréquence recommandée les organes de la machine ;
- Contrôler que il n'y pas des pièces de machine bloqué ou endommagé.

A cause du niveau du bruit est obligatoire l'utilisation de l'équipement de protection individuelle tels que casques, bouchons d'oreille ou quoi que ce soit présents sur le marché pour protéger votre audition.

Les valeurs indiquées pour les niveaux de bruit et les émissions ne sont pas nécessairement sécuritaire niveaux de travail. Alors qu'il existe une corrélation entre les niveaux d'émissions et des niveaux d'exposition, cela ne peut pas être utilisé fiable afin de déterminer si elles sont nécessaires ou aucune des précautions supplémentaires. Les facteurs qui influencent le niveau réel d'exposition des travailleurs comprennent la durée de l'exposition. Les caractéristiques de l'environnement, autres émissions des sources par exemple le nombre de machines et d'autres opérations adjacentes. Aussi les niveaux d'exposition permis varient d'un pays à l'autre. Cette information peut cependant amener l'utilisateur de la machine pour faire une meilleure évaluation des dangers et des risques.

6.5. Conformité aux règles de sécurité

Le FG33 06 est projeté et fabriqué conformément aux normes suivantes :

Directive machines 98/37/CEE et relatives modifiées et à la législation concernant;

Directive 2000/14/CEE « Emission acoustique dans l'environnement » et à la législation nationale qui la concerne.

- Procédures appliquée pour l'évaluation de la conformité : contrôle interne de la production avec évaluation de la documentation technique et contrôle périodique, all. VI

6,6 Références directionnelles. Dans tous les cas dans lesquels ce manuel se réfère à : à gauche et à droite, vers l'avant et en arrière, considère la vue de l'opérateur avec le caisson du minitransporteur devant

7. INSTALLATION/ NOUVEAU SITE

7.1 Transport

Le machine FG33 sont expédiées assemblés et fonctionnant , est donc il est suffisant de decharger, charger la machine avec les plates-formes adaptés ou sur une palette. La solidité des machines, leur forme et leur taille, assurent leur portabilité et stockage en toute sécurité et sans endommager. Décharger et charger avec un chariot élévateur et de palettes charge adapte. Pour le mini transporteur descendre du palette il est très simple et il est suffisante le déplacer lentement et soigneusement. Le poids des machines est indiqué sur la plaque de type CE et il très important et il faut toujours faire beaucoup d'attention pour le chargement et déchargement t. Assurez-vous que le moyen de transport ou est transporté le 06 et les rampes de chargement aient des mesures et un eporté appropriées et et surtout qui puisse permet le passage de l'opérateur. Il faut toujours arrêter les roues du camion avec des support avant de vous charger ou déchargez la machine. Fixer les rampes au camion et conduire la machine en toute prudence.

Arrêter le moteur, lever les rampes au camion et e lier la machine à la voiture pour le transport en toute sécurité.

La machine a des points d'ancrage et de levage, indiquée par des étiquettes adhésives. Lier la machine avec de courroies au chassi .

La machine est fournie avec les accessoires suivants :

- N° 1 manuel d'instruction, entretien et de pièces de rechange ;
- N° 1 manuel du fabricant du moteur ;
- N° 1 entonnoir pour le refurbissement du carburant ;
- N° 1 tournevis ;
- N 1 multifonction-clés ;
- N° 1 certificat de conformité CE. annexe dans ce manuel.

Il est recommandé de prendre toute précaution pendant le chargement, déchargement et le transport au fin d'éviter dommages et danger des personnes et de la machine. Le dispositifs de chargement et transport doit être certifié selon le poids à soutenir. Pour soulever la machine, utilisez des câbles appropriés et 'engager uniquement aux points désignés.

Suivez les consignes de sécurité dans le chapitre des INSTRUCTIONS de sécurité

7.2 Emplacement et comment quitter la machine

La machine doit être placée et stationnée dans un domaine approprié, éventuellement en plaine avec possibilité plat: - couverture - lavage-stockage-entretien.

Dans la zone de stockage de la machine il prévoir :

- Alimentation ; Éclairage ; Approvisionnement en eau.
- Assurer une zone de respect autour de la machine au moins 2 mt.

La machine doit être placée dans un endroit sans gaz, matières explosives ou facilement inflammables.

Suivez les consignes de sécurité dans le chapitre des INSTRUCTIONS de sécurité

Il est interdit d'utiliser la machine au personnel non autorisé.



La machine doit être placée dans un endroit sans gaz, matières explosives ou facilement inflammables.

Suivez les consignes de sécurité dans le chapitre des INSTRUCTIONS de sécurité

Il est interdit d'utiliser la machine au personnel non autorisé.

7.3 Zones de respect et dimensions. L'espace de travail requis pour une utilisation et un entretien correct est au moins de 5 mètres loin de la machines. A l'intérieur de ce zone il est nécessaire faire attention aux personnes et aux choses, en évitant les obstacles pendant l'utilisation

Dans la zone de respect il est nécessaire avoir une attention particulière aux personnes et aux choses, en évitant qu'ils puissent y être des obstacles pour le passage. Utiliser des équipements de protection individuelle comme chaussures contre les accidents du travail et garantir le nettoyage périodique de le terrain. Attention, à l'utilisation de produits chimiques, les shampooings ou les produits de nettoyage de la machine qui peuvent être nocifs pour la santé d'une personne.

Lire attentivement les avertissements du produit pour le nettoyage utilisé. Ils peuvent modifier la qualité de la peinture de la machine et bousiller les pièces hydrauliques et les pièces en plastique ; utilisez-le avec soin.



7,4 opérations préliminaires avant l'utilisation

Utiliser des gants de protection pendant la préparation et la mise en marche de la machine.

Avec les commandes hydraulique il est extrêmement importants que avant de partir à travailler l'huile hydraulique soit chauffé.

Pendant la phase de chauffage, l'opérateur doit vérifier le bon fonctionnement de la machine ou éventuellement de la nécessité d'entretien. N'oubliez pas : le principe fondamental sur lequel se base l'hydraulique est la bonne circulation débit d'huile hydraulique. Si vous entendez un bruit de grincement, il signifie qu'il y a une lubrification pompe insuffisante causée par la présence d'une huile trop dense et trop lourde. Ne actionnez pas une machine en cette condition parce que ils peuvent se vérifier des graves dommages à la pompe.

-Vérifier les différents niveaux huile moteur et hydraulique. -Vérifiez les conditions d'utilisation et la tension des chenilles.

-Vérifiez le niveau du carburant afin d'éviter d'avoir arrêt du travail. -Porter le couffe pour le bruit.

-Le conducteur doit avoir une visibilité parfaite. S'assurer que les étiquettes instructeurs et les divers dispositifs de protection soient parfaitement visibles.

Ce manuel et les étiquettes sur la machine fournissent les informations nécessaires pour l'utilisation appropriée et sécuritaire de la machine.

C'est votre soin de lire et de comprendre cette information, parce ne le respecter pas peut causer de graves accidents, Ne laissez pas au hasard si il y a quelque chose que vous ne comprenez pas. Votre distributeur aura le plaisir de vous donner toute information dont vous aurez besoin. En cas de perte ou du Manuel, l'étiquette ou des étiquettes, contacter votre concessionnaire pour le remplacement.

7.5 sécurité avant tout. Toutes les machines peuvent être dangereuse. Quand un minitransporteur est utilisés et entretenus correctement, c'est une machine extrêmement sûre. Si il est utilisé pas correctement il peut être assez dangereux. Dans ce manuel et sur la machine vous trouverez les mises en garde montrant le potentiel dangers et comment les éviter. Pour n'importe quels doutes, demandez-vous des explication à votre à votre revendeur ou responsable direct

Ne travaillez-pas avec la machine si vous n'êtes pas capable de la contrôler. Ne commencez les travaux jusqu'à quand vous ne serez pas sûr de vous et d'autres sécurité. Vous pourrez avoir des accidents si en faisant des opérations pas sans avoir faite des preuves à l'avant. Suivez les consignes de sécurité dans les consignes de sécurité Chapitre 4.3 INDICATION DE SECURITE



7.6 Mise en route.

Avant l'installation de la machine, surtout si c'est le premier démarrage

ou lorsque vous installez un nouveau travail il faut effectuer les vérifications suivantes et tenir compte des techniques et

suggestions suivantes

-Vérifier le niveau d'huile ;

-Vérifier l'usure de chenilles

-Vérifier la zone de respect et les aires de travail ;

- Vérifier que les protection soient attachés correctement.

-S'assurer que les indications et les mises en garde soient présentes sur la machine et facilement visible.

-Faire un contrôle général de la machine à vide, pour s'assurer de l'exactitude, l'efficacité et la fonctionnalité ;

-Vérifier les différents niveaux des liquides, frein et huile moteur, huile hydraulique.

-Vérifiez l'alimentation en carburant afin d'éviter de s'arrêter pendant le travailler



7.7 Formation.

Avant d'utiliser de la machine, il est nécessaire de lire ce manuel attentivement

Enseignement pour apprendre la modalité et les procédures pour travailler en toute sécurité.



8. REGULATIONS

8.1 Réglage de la machine

Au première utilise , la machine n'a pas besoin des ajustements.

Vérifier que les points définis dans le chapitre 5,4 opérations préliminaires.

Ne pas faire des régulations avec la machine est en mouvement et travail.

Suivez les consignes de sécurité dans le chapitre des INSTRUCTIONS DE SECURITE.



Chaque réglage ou des changements dans les paramètres de sécurité sur la machine et utilisation pas autorisé par le personnel technique du constructeur ou indiquée dans les instructions, peuvent créer des problématiques qualitatives sur le produit et du risque pour l'opérateur.

Le producteur n'est pas responsable de la performance, la fiabilité et la sécurité de la machine en cas des changements et modifications à la machine et des paramètres de travail et de sécurité.

8.2 Réglages des chenilles.

Contrôler la tension de la chenille très souvent. Une faible tension cause la sortie des chenilles de son siège et consomme rapidement les roues motrices et les insert métal des chenilles. Une tension excessive augmente la force de résistance au mouvement et il peut causer une usure excessive de la chariot soit une tension supplémentaire du chenille avec une possible rupture prématurée. Afin d'éviter des dommages possibles au chenilles en caoutchouc Il faut s'abstenir de travailler comme dans les endroit et situations suivantes :

-Cave ou roches pointues. -Les lits de rivières ou chemins traversés par des madriers. Métal - De la ferraille.

-Bords des objets métalliques ou de béton. -Feu ou autres sources de chaleur.

Eliminer immédiatement avec un chiffon : diesel, huile hydraulique ou graisse à la surface de la chenille.

Éviter les rotations rapides des chenilles . Si la machine n'est pas utilisée pendant une longue période

(3 mois ou plus) stocker les chenilles en évitant la pluie et le contact directe du soleil.

En raison de les caractéristiques de caoutchouc utilisez la machine avec des températures variant entre -25 ° C et + 55 ° c.

STRUCTURE DE CHENILLES EN CAOUTCHOUC



Si une fissure dans le caoutchouc rejoint les cordes métallique, ces pousse Rouiller, ou corroder. Comme vous verrez une fissure il est donc nécessaire De le réparer immédiatement.

Éviter de « jouer » avec les leviers de commande distributeur, il est préférable d'éviter les manœuvres inutile soit pour le danger que pour la durée de la machine.

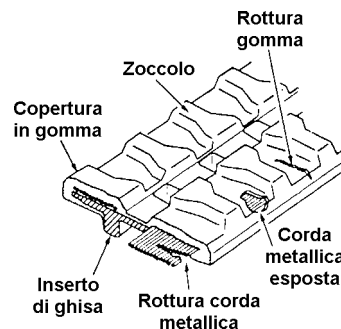

9.UTILISATION

9.1 Fonctionnement des commandes



9.1.1 Déplacement de la machine (leviers (A) et (B))

Aller à l'avant. Pousser les deux leviers et la machine se déplacera vers l'avant.

Arrêt de la machine. Laisser les leviers pour arrêter la machine.



Déplacement vers l'arrière. Tirez les deux leviers

La machine se déplace vers l'arrière (opérateur)

.Ne conduire ou remorquer la machine **avec le moteur arrêté**



9.1.2 Mouvementation benne (Lever D)

Attention !!

A moteur arrêté en puissant ce levier la benne se abaisse sous son propre poids

Soulever la benne : Pousser le levier vers l'avant pour faire basculer le caisson.

Abaisser la benne : Tirez le levier à l'arrière pour faire retourner le caisson en position horizontale



9.1.3 Levier accélérateur (Lever E)

Décélérer ()

Tirer la levier pour diminuer le numéro des tours du moteur.

Accélérer ()

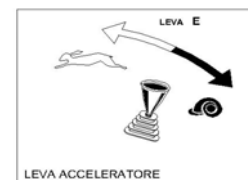

Puiser le levier accélérateur pour augmenter le numéro de tour moteur.

Suivre tout en utilisant les instructions de sécurité fournies dans le chapitre INDICAZIONI PER LA SICURTÀ

9.2 utilisation de moteur endothermique

9.2.1 Vérifications avant le démarrage . Vérifier les niveaux d'huile hydraulique, huile moteur et le carburant.

Pour les méthodes de control regarde la partie « vérifications quotidiennes » de ce manuel.

9.2.2. Démarrage. Il faut se réfère aux information donné du fabricant du moteur dans son manuel.

9.2.3. Arrêt du moteur Faire travailler le moteur à faible RPM pendant quelques minutes.

Cela permet au moteur de refroidir progressivement avant de le désactiver.

Effectuer l'arrêt du moteur en se référant à aux suggestions du fabricant du moteur en lisant le manuel qui est fourni avec la machine.

9.3 Préchauffage de la machine.

Comme pour tous les systèmes hydrauliques, il est très important que l'huile hydraulique soit à régime thermique travailler.

Le temps requis pour préchauffer peut utilement être employé pour un contrôle simple d'entretien. Avant d'effectuer des manœuvres à pleine charge Il faut scrupuleusement suivre les directives suivantes :

1. laisser le moteur chauffer lentement à faible vitesse pendant 5 minutes.
2. Actionner le cylindre port outillage pour chauffer les component plus vite .

9.4 Déplacement de la machine

9.4.1 Déplacement rectiligne.

1. déplacez le levier pour la régulation du nombre des tours à la position désirée.
2. Contrôler les leviers de transfert à gauche et à droite comme au-dessous.

-Déplacement direction AVANT Pousser les deux leviers pour aller de l'avant. La machine se déplace vers l'avant.

- Déplacement direction ARRET Retirer à l'arrière lentement les deux leviers jusqu'à la position moyenne de freinage et d'arrêter la machine.

-Déplacement direction ARRIERE. Tirez les deux leviers pour reculer. La machine se déplace vers l'arrière

9.4.2 Contrôle du déplacement

3. déplacez le levier pour la régulation du nombre des tours du moteur à la position désirée. Vérifier le levier de transfert à gauche et à droite comme au-dessous .

DEPLACEMENT COURBE

Afin de faire avancer la machine en courbe utilisez le leviers comme indiqué ci-dessous.

1. Tourner à gauche

Pousser le levier droit (B) pour tourner à gauche en allant à l'avant. Tirer la levier à droit pour tourner à gauche de vers l'arrière.



1. Tourner à droit

Pousser le levier à gauche à côté (A) tourner à droite et aller en l'avant, Tirez si le levier de gauche pour tourner à droit vers l'arrière.



ROTATION SUR PLACE

1 Tourner à gauche

Pousser en avant le levier de droite (B) et au même temps tirer la levier gauche en arrière.(A). cette opération cause un tournant gauche rapide



1 Tourner à droite

Pousser en avant le levier de gauche (1) et au même temps tirer la levier droite en arrière.(2). cette opération cause un tournant droite rapide



9.4.3 Avertissement pour déplacement sur terrain en pente

Diminuer le rpm du moteur quand on travaille dans des espaces réduits ou s'il faut passer un dos d'âne. Sur le terrain en pente il faut se déplacer avec le chenilles vers la pente et non transversalement. N'aller jamais transversalement à la pente. Eviter de modifier le sens de direction sur la pente, parce qu'il pourrait causer le basculement ou le glissement à côté de la machine. Attention aux grand pentes, le constructeur du moteur endothermique a insert un capteur électrique qui arrêt le moteur pour éviter que il puisse manquer de lubrification causée par l'obliquité excessive (max 25 °).

9.5 Avertissement générales

- Utiliser les équipements de protection individuelle comme indiqué.
- Le chauffeur de machinerie, pour travailler de façon rentable et en toute sécurité doit posséder une expérience de moyens mécaniques, connaissant les diverses commandes et les caractéristiques opérationnelles et de stabilité de la machine qui utilise Il doit posséder un industriel et prudence appropriée.
- Risque avec une manœuvre imprudente pour gagner du temps, pourraient aussi cause un accident et la fermeture du chantier. La machine est confiée à la responsabilité exclusive de l'utilisateur, qui est le seul autorisé à déplacer la machine.
- En cas de problèmes n'opérer pas avec la machine en mouvement, mais arrêter la machine et vérifier.
- Faire attention au corps en déplacement.
- Il est interdit de se grimper ou se positionner sur la machine même s'il est fermé.
- Il est interdit de transporter d'autres personnes.
- Ne pas mettre dans la benne des charges qu'ils peuvent obstruer la vue sur le siège du conducteur.
- Non-circulaire avec la benne surélevé.
- N'insiste pas sur les leviers de commande quand la benne il est déjà complètement en haut ou en bas.
- Ne pas freiner ou dévier brusquement à haute vitesse.
- Ne pas tolérer l'intervention de tiers personnes dans la gamme de la machine.
- À la fin de chaque cycle de travail, Il faut s'assurer que la benne soit propre, surtout si elle a transporté de la terre humide ou du béton. Si nécessaire utilise un jet d'eau avec utiliser une pelle.
- Soulever la benne seulement sur le terrain solide ou à plat.
- Eviter de décharger avec des pentes latérales mais alignez la machine à la pleine
- Chaque fois que vous quittez le minitransporteur Il faut le laisser en toute sécurité, avec la benne et le moteur arrêté.

9.6 En action sur le chantier

- Chaque manœuvre ne doit pas compromettre ni l'opérateur que la sécurité des autres personnes .
- Éviter toute les manœuvre brusque , surtout sur les sentiers rugueuses et glissante.
- Éviter les greffes de montée ou descente avec les rpm moteur élevée.
- Empêcher à n'importe qui de se trouver dans le ray d'action de la machine.
- N'insiste pas sur les leviers de commande quand la benne il est déjà complètement en haut ou en bas.
- Soulever la boîte seulement lorsque la machine est sur le terrain sécuritaire et plat.
- Éviter le déchargement avec pentes latérales, mais aligner la machine sur la pente.
- Évitez les charges volumineuses qui peuvent gêner ou coller le guide visuel.
- Procéder avec prudence près des fossés, excavation de sol mou et autres.
- Vérifier chaque nouveau parcours et faire attentions aux points couverts par l'herbe, feuilles ou quoi que.
- Réduire la vitesse et le charge sur les routes les plus difficiles.
- Place frontalement la machine au point où il faut déchargé parce en cas de danger elle pourrait retirer en sens inverse.
- Procéder avec la benne face en amont chaque fois qu'il y a si des grandes cote et pente.

9.6.1 Comment arrêter la machine

Laissez doucement les leviers de transfert et d'arrêtez-vous. Le moteur doit être laissé tourner lentement à vide pour 2 minutes avant de l'arrêter.

9.6.2 Comme laisser la machine

Garer la machine dans un endroit plat, ne laissez jamais en pente ou dans des zones dangereuses. La machine est équipée avec frein de stationnement, mais pour la sécurité éviter de la laisser en pente parce que même si lentement, avec la normale fuite de huile hydraulique le composants hydrauliques et le chenilles peuvent se déplacer.

9.7 Levage de la machine

l'inobservation des règles suivantes peut provoquer des lésions, de blessures ou de décès.

Ne tracter jamais la machine . Utiliser les moyens appropriés pour le transport. Des outils appropriés et les câbles doivent être utilisés pour le levage. Le câbles de levage doit avoir une longueur suffisante pour éviter le contact avec la machine. Utiliser des appareils de levage appropriés qui puissent supporter le poids de la machine.

Jamais lever la machine avec le personnel a bord.

Utiliser les panneaux d'affichage et d'autres signes pour délimiter la zone de chargement.

Toujours utiliser les câbles et autres appareils avec rupture de charges dépassant 4 T.

9.7.1 Procédures pour le levage

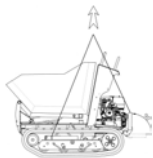

Sur la machine il n'y a aucun point de fixation, mais peut être soulevé par chariot élévateur par montage sur une palette.

1. Acquérir une palette en toute sécurité et robuste pour supporter le poids d'un transporteur.
2. Placez-le sur un endroit plat avec la benne vide dans la position vers le bas. Faire monter la machine dans centrez du palette
3. arrêter le moteur.

4. Vérifier qu'il n'y a aucun obstacles ou les personnes autour de la machine.
5. Soulever la palette à peu centimètres du terrain s'arrêter qu'il soit bien équilibré.
6. Transporter la machine toujours quelques centimètres du sol. Ne se déplacer pas en manier téméraire et élevée.

9.7.2. Chargement et déchargement de la machine

Charger et décharger la machine, si possible sur le sol niveau et stable.

Si décharge avec des rampes d'accès, utiliser 'une rampe de suffisante longueur, largeur et épaisseur pour supporter le poids de la machine et en même temps, permettre le passage de l'opérateur.

Afin de prévenir les glissades sur les rampes de chargement ou le glisser pendant le transport, nettoyer avant le chargement de la machine et les rampes l'éventuelle graisse, huile, glace, ou autres

Ne modifiez pas la direction sur les rampes de chargement. Si nécessaire, descendre des rampes pour vérifier le sens de la marche

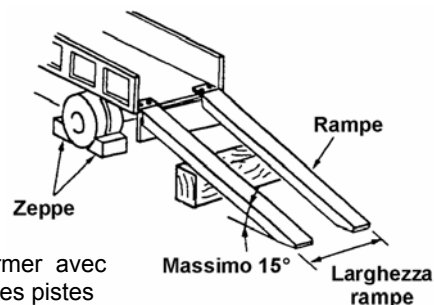

9.7.3 Chargement de la machine sur les moyennes de transport

Pour charger et décharger la machine, si vous n'avez pas un chariot élévateur pour le chargement avec une palette, utilisez toujours des rampes et suivez attentivement les étapes ci-dessous.

1. Bloquer z les roues du camion avant le chargement de la machine.
Abaisser les bandes du camion.
2. Bloquer en toute sécurité les rampes d'accès pour le camion. Les rampes doivent former avec sol un angle de moins de 15 °. La largeur des rampes d'accès doit être approprié pour les pistes et devrait fournir pour le passage de l'opérateur.
3. Positionner la machine en moyenne qu'il se trouve avec les chenille parallèle au rampes . Ne pas utiliser aucun leviers, à l'exclusion de ceux de transfert, lorsque la machine repose sur les rampes de chargement.
4. Maintenir le centre de gravité de la machine à l'intérieur des rampes de chargement.
5. Assurer la stabilité de la rampe.

9.7.4 Blocage pendant le transport

1. Arrêter le moteur.
2. Fixer les chenilles et sécuriser la machine au châssis du camion avec câbles d'acier ou de chaînes.

9,8 Parking de la machine

À la fin de chaque journée de travail Il faut suivre les procédures suivantes :

9.8.1 Stationnement de la machine. Mettre la voiture dans un endroit sûr, avec un terrain plat.

1. faire avancer le levier de la manette des gaz pour réduire la vitesse de rotation du moteur.
2. Laisser le leviers de transfert pour faire arrêter la machine.
3. abaisser la benne, ne laisser jamais déclenché avant d'arrêter le moteur.
4. tourner la clé d'allumage.

9.8.2 dans des conditions de forte gelée. S'il y a des températures très bas les chenilles doivent être nettoyés par boue et la saleté et la voiture doit être stationnée sur une planches de bois. Il est conseillé d'utilise ce procédure dans les mois d'hiver afin d'éviter une soudaine diminution de température pendant la nuit

10. ENTRETIEN



La machine ne nécessite pas d'entretien spécial. Les solutions techniques et les composants utilisés sont telle de réduire l'entretien. Cependant, il est recommandé d'exécuter un ensemble d'opérations pour garantir la sécurité, la fiabilité et l'efficacité de la machine dans le temps

Pendant l'entretien

Intervenir qu'après la machine soit stationné dans la zone définie comme au point 5.2 En cas de problèmes mécaniques il faut le communiquer au personnel autorisé. Si la machine est hors service en raison de la défaillance, d'entretien ou de réparation, en rapport avec le signe approprié.

-Utiliser toujours des équipements de protection individuelle lors de la réparation et le remplacement des éléments de la machine.

- Les interventions sur le moteur doivent être effectuées uniquement par personnel autorisé.

-N'insérer pas mains, bras ou parties du corps dans le zone de transmission ou déplacement . Utiliser un dispositif approprié pour enlever tous les débris (pinceau, aux extrémités des bois etc.): n'utilisez jamais vos mains !

-L'entretien régulier des pièces mécaniques prolonge la vie de la machine, assure les meilleures performances et constitue un facteur important de sécurité.

10.1 Entretien de de routine et spécial. Dans la période de rodage (50 heures)

-Ne pas forcer le moteur et éviter d'exploiter largement les performances de la machine. Le couple maximal du moteur est à 3/4 de l'accélérateur et donc même après le rodage n'est pas convenable d'accélérer au Max, Il n'y a pas besoin.

-Nettoyer le filtre de l'air après les 50 premières heures.

-Vérifier toute fuite de liquide hydraulique.

-Vérifier le serrage de tous les écrous et boulons, en particulier, vérifier la tension quotidienne des chenilles.

-Remplacer l'huile à moteur et d'effectuer d'autres opérations indique par le fabricant du moteur (voir le manuel d'instructions moteur fourni dans l'annexe du présent manuel)

-Effectuer toutes les opération de maintenance quotidiennes, hebdomadaires, bimensuelles et plus tard comme ci-dessous.

10.2 Maintenance quotidienne à effectuer chaque jour après le travail.

-Éliminer toute anomalie manifesté .

-Nettoyer l'intérieur de la benne afin d'empêcher la formation d'incrustations.

-Laver avec un jet d'eau puissant jet d'eau pour enlever tout le résidu de la machine.

-Graisser tous les points de lubrification, avec le moteur arrêté et la benne en position de repos.

-Vérifier l'état des chenilles. -Vérifier le niveau d'huile moteur.

-Vérifier le niveau de liquide hydraulique. -Vérifier le niveau de carburant.

Ne pas laver avec des jets à haute pression, les pièces de moteur endothermique et les pièces hydrauliques.

Se rappeler que l'huile est un spécial et doit être géré comme de termes de droit.



10.3 Entretien hebdomadaire à exécuter chaque semaine

-Nettoyer le filtre air à moteur arrêté et benne abaissé.

10.4 Maintenance à effectuer toutes les 250 heures de travail

-Remplacer l'huile à moteur(voir les instructions du fabricant). Nettoyer ou remplacer la cartouche de filtre de carburant.

-Remplacer l'élément du filtre air. -Remplacement de la cartouche de filtre huile hydraulique.

-Remplacer les cartouches de filtre d'aspiration dans le réservoir d'huile hydraulique

10.5 Entretien doit être effectué chaque 600 heures de travail

-Remplacer l'huile à moteur (voir les instructions du fabricant). -Remplacer l'huile hydraulique.

Se rappeler que l'huile est un spécial et doit être géré comme de termes de droit.

Les intervalles indiqué sont liées au type d'environnement où est utilisé la machine. Dans des endroit très poussiéreuse les machines nécessitent des interventions plus fréquentes, par exemple, nettoyer le filtre à air.



10.6 Tableau de lubrification conseillé

Position	Quantité	Fréquence	Caractéristique
MOTEUR HONDA GX 200	Max. 0,6 litre	250 heures (au debout 20 ore)	SAE 10W-30
HUILE HYDRAULIQUE	Quantité total 32 litre Capacité réservoir 28 litri	06 heures	HUILE HYDRAULIQUE A LONG DURE ISO N° 46

10.7 Control et entretien à effectuer quand nécessaire

10.7.1 Control tension chenilles .

Quand la chenille va à poisser sur la structure faire une vérification de leur tension
Réglage de tension

1 Retirer le couvercle supérieur des porte chenilles, desserrez l'écrou de blocage en tournant dans le sens antihoraire et serrer la vis jusqu'à ce que la tension de la chenille soit celle désiré.

2 afin de uniforme la tension des deux côtés, se déplacer vers l'avant et arrière avec la machine et vérifier encore l'uniformité de la tension.

3 pour mettre fin à l'opération de serrer le contre-écrou (B),

4 Graisser, replacez le couvercle protecteur avec la vis.

5 Revérifiez que les deux chenilles soient tendu également ou répétez les étapes.

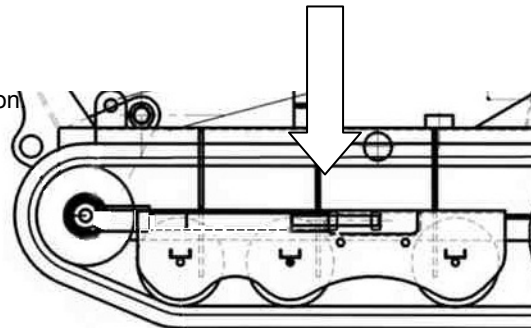

10.7.2 Entretien des chenilles caoutchouc

Le chenilles en caoutchouc doit être réparé ou remplacé comme indiqué au-dessous . Si vous avez besoin de réparer ou remplacement d'un chenille communiquez le à votre revendeur.

1. Hauteur de la bande de roulement

Les chenilles en caoutchouc peuvent être utilisé même si usure, mais si excessivement

Usure , les chenilles peuvent glisser et demander plus de puissance des moteurs de traction

Si la bande de roulement est inférieur ou égal à 5 mm il est recommandé de remplacer Les chenilles par un neuf.

2. exposition de câbles en acier

Si des câbles en acier d'une chenille en caoutchouc sont exposés à cause de une usure excessive ou dommages, remplacer le chenille par un neuf original

3. coupe des câbles d'acier des chenilles en caoutchouc. Quand il détecte un découpé des cordes en acier remplacer immédiatement le chenille . Si la substitution n'est pas fait et l'operateur continue à travailler peut arriver à une rupture du chenille et causer des accidents graves.

4. Les fissures sur le couvercle en caoutchouc. Si vous voyez une fissure de 30 mm ou plus de longueur et de 8 mm ou plus profondeur, réparer le pneu immédiatement. Si les câbles d'acier s'afficher même si la fissure est plus petite, réparer le chenille immédiatement. Si de l'eau pénètre dans la fissure peut rejoindre les câbles en acier et provoquer la rupture du chenille.

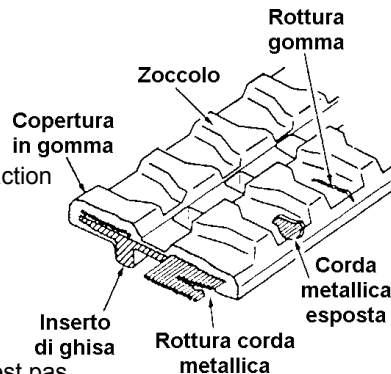

10.7.3 Control et entretien quotidiennes. Vérifier le niveau d'huile avec le moteur arrêté et huile

Froid . Ne jamais vérifier l'huile avec le moteur en marche. Pour éviter des problèmes avec le moteur ne dépasse pas le niveau maximum d'huile moteur. Un excès d'huile à moteur peut causer des ruptures. Ne jamais allumer le moteur lorsque le niveau d'huile est supérieure au maximum ou est inférieur au minimum.

• **Niveau de l'huile moteur.** Le niveau d'huile doit être vérifié au moins 15 minutes après l'arrêt du moteur.

Pour la méthodologie contrôler le manuel du moteur.

• **Niveau du réservoir huile hydraulique.** Nettoyer toujours la zone autour du bouchon de remplissage avant de la retirer.

Ne jamais dépasser le niveau maximal de liquide hydraulique dans le réservoir. Ne jamais utiliser la machine lorsque le niveau d'huile est supérieure au maximum (plein) ou inférieur au minimum (ajouter).

1. Placer la machine sur une surface plane avec caisson piston complètement rétracté.

2. Vérifiez que l'indicateur de niveau de l'huile est au maximum.

3. Ajouter de l'huile si nécessaire (voir paragraphe changez l'huile hydraulique).

4. Nettoyez et remplacez le bouchon (B). Pour reporter en pression le réservoir faire référence à la section « Remplacement huile hydraulique » de ce manuel.

10.7.4 Remplissage de réservoir carburant.

Pour ajouter du carburant, arrêter le moteur, enlever le bouchon sur le dessus du réservoir du carburant et procéder à l'ajouter le carburant nécessaire avec l'aide de l'entonnoir fourni. Après l'alimentation et avant d'allumer la machine assurez-vous que vous d'avez fermé le couvercle.

Attention!! Versions essence utiliser uniquement de l'essence sans plomb, n'ajoutez jamais du diesel. Pour les versions diesel utilisent uniquement diesel, n'ajoutez jamais de l'essence.

10.7.5 Contrôles et entretien chaque 50 heures.

Nettoyage l'élément du filtre à air. Faire l'entretien du filtre à air quand le moteur est fermé pour lui éviter des dommages.

Ne pas nettoyer les éléments filtrants avec des coups ou des chocs (ne pas secouer). Ne pas utiliser avec des éléments filtrants endommagés pour éviter d'endommager le moteur. Lorsque vous utilisez de l'air comprimé pour le nettoyage des éléments filtrants il est nécessaire de porter des protecteurs pour le visage et pour la respiration, des gants et des vêtements adaptés pour de telles opérations. Pour le nettoyage de l'élément du filtre à air, se référer au manuel d'utilisation du moteur.

Remarque : normalement un élément de filtre peut être nettoyé jusqu'à cinq fois.

Remplacer l'élément filtrant d' après cinq fois .

10.7.6 Contrôles et entretien chaque 250 heures.

Remplacement de l'huile du moteur.

Huile ou les pièces chaudes peuvent causer des accidents. N'emportez pas de pétrole ou pièces chaudes en contact avec la peau. Pour éviter des problèmes avec le moteur ne dépasse pas le niveau maximum d'huile de graissage.

Huile moteur excessive peut causer des bris. Jamais mettre en marche le moteur lorsque le niveau d'huile est supérieure au maximum ou moins que le minimum.

Pour remplacer l'huile moteur, veuillez-vous reporter au manuel d'utilisation du moteur.

Attention!! N'oubliez pas que l'huile et les filtres usagés sont des déchets spéciaux et par conséquent doivent être gérés en termes de droit.

10.7.7 Nettoyage coupe sédiments carburant

Attention!! Le carburant disséminé sur des surfaces chaudes peut provoquer un incendie.

Même le carburant est un déchet spécial et se conforme à la réglementation pour l'élimination des liquides résiduels. Pour le nettoyage des coupes sédiments carburant, veuillez-vous faire référence au manuel d'utilisation du moteur.

10.7.8 Remplacer l'élément du filtre à air.

Pour le remplacement de l'élément filtre à air consulter le manuel du moteur.

10.7.9 Remplacement du filtre hydraulique

Le filtre se trouve sous cylindre levage de la benne.

1. Soulever la benne et mettre la sûreté et arrêter le moteur

2. Desserrez le bouchon de remplissage d'huile (1) pour dépressuriser le circuit

3. Nettoyez la zone pour maintenir la saleté à l'extérieur du corps du filtre (2).

4. placer un récipient approprié sous le filtre pour recueillir les renversements d'huile que vous pourriez avoir pendant le remplacement



Note: Suivez-vous toujours les règles et normes en vigueur pour l'élimination de l'huile usagée et les filtres utilisés.



5 Utilisez l'opposite clé pour dévisser la cartouche du filtre (3) en tournant dans le sens antihoraire. Nettoyer le corps (2). Note : La cartouche du filtre doit être remplacée. Il n'est pas possible réutiliser une cartouche déjà utilisé.

6. Appliquez un peu d'huile sur la bague d'étanchéité (4).

7. Insérez la nouvelle cartouche (3), presser manuellement en position. Serrer avec la clé.

8. démarrez le moteur et vérifiez le niveau d'huile hydraulique

9. Pressurisez le réservoir : une fois complètement déployé toutes les vérins avec

Les bouchons ouvert (1), fermer le bouchon de remplissage du réservoir.

10. vérifier s'il y a des fuites dans la cartouche (3)

10.7.10 Contrôles et entretien chaque 600 heures.

Remplacement de l'huile hydraulique :

Contact avec de l'huile ou à chaud des surfaces peuvent provoquer des brûlures. À la température de fonctionnement, le réservoir d'huile est chaud et pourrait être sous pression. Enlever le bouchon (1) lentement pour laisser sortir la pression à l'intérieur de la cuve en huile. Enlever l'huile bouchon de remplissage uniquement lorsque le moteur est éteint arrêté et le quand Il est assez froid pour pouvoir décoller à mains nues.

14. Placer la machine sur une surface plane avec le cylindre de la benne entièrement déplié.

15. mettre la sûreté contre un abaissement accidentel de la benne et arrêter le moteur.

16. Nettoyez la zone pour laisser la saleté à l'extérieur de la citerne.

17. Desserrer le bouchon de remplissage d'huile pour relâcher la pression du réservoir d'eau.

18. Lever l'huile du réservoir avec une pompe appropriée et utilisant pour la recueillie un récipient de 20Lt.

Note : Débarrassez-vous de l'huile usagée et les filtres selon les règlements.

19. Nettoyez l'intérieur de le réservoir avec l'huile propre.

20. Remplissez le réservoir avec de l'huile hydraulique. (Pour le choix d'une huile appropriée voir tableau du paragraphe 10.6).

21. faites démarrer le moteur pendant cinq minutes à bas régime.

22. tirer des leviers de commande au fin que tout le circuit puisse se remplir.

23. Apporter la machine aux conditions initiales machine et fermer le moteur.

24. vérifier le niveau d'huile hydraulique et en ajouter pour maintenir le niveau indiqué sur le plan.

25. Pressuriser le réservoir d'huile hydraulique. Avec le cylindre de décharge entièrement déplié. Retirez et remettez en place le bouchon de remplissage.

26. Placez la benne sur le châssis et arrêtez le moteur.

10.7.11 Longue stockage

Pour emmagasiner de la machine pour une longue période, effectuez les opérations suivantes :

• Nettoyer l'appareil et la apporter au couvert . Si vous devez stocker la machine à l'extérieur, placez la sur un sol plan et couvrez-la.

• Appliquez du graisse sur les parties exposées du cylindre (jambe), graisser toutes les pièces et le part amovible.

• Pendant le stockage allumer l'appareil une fois par mois pour maintenir la couche de lubrification d'huile.

Si la machine se trouve dans magazine pour prévenir la rouille est nécessaire que le local soit ventilé.

À la fin du stockage : Lever le graisse du piston du

Assurez-vous du le niveau de remplissage des réservoirs de carburant et de lubrification.

11. Problèmes, causes probables, les modes d'intervention

PROBLEMES	CAUSES PROBABLES	MODES DE INTERVENTION
Levier de commande dure ou qui ne retourne automatiquement	Distributeur inefficace.	Demander des interventions de secours
Il est impossible n'importe quelle mouvement ou manque de puissance	Huile hydraulique insuffisante. Colmatage du filtre à huile. Abaissement de la puissance du moteur. Défaillance du joint ou de la pompe. Abaissement de la pression de la valve de régulation. Distributeur défectueux.	Remplir jusqu'au niveau. Effectuer l'entretien filtre à huile. Effectuer l'entretien filtre à air et vérifiez l'alimentation électrique. Demander des interventions de secours. Demander des interventions de secours. Demander des interventions de secours.
Traction ne fonctionne ne pas sur un ou deux côtés.	Un corps étranger, comme une pierre, est resté coincé. Un dysfonctionnement du moteur d'entraînement.	Retirez le matériau coincé. Demander des interventions de secours.
La machine ne se déroule pas tout droit.	Quelque chose est resté coincé. Tension de chenille différente. Pompe inefficace Leviers de translation inefficace. Moteur de traction en panne	Enlever les corps étrangers. Régler la tension des deux côtés. Demander des interventions de secours. Demander des interventions de secours. Demander des interventions de secours..
Manque de seuil de puissance de levage	Manque d'huile hydraulique. Baissant la presse. Valvule de réglage. Distributeur endommagé. Défaut de vérins hydrauliques	Remplir jusqu'au niveau. Demander des interventions de secours. Demander des interventions de secours. Demander des interventions de secours..
Le moteur est arrêté dans un gradient abrupts (jusqu'à 25 °)	Le capteur sur le moteur éprouvé le manque d'huile.	Communiquez avec le service d'assistance du fabricant du moteur endothermique.

Pour d'autres questions qui ne figurent pas, communiquez avec le personnel d'assistance technique de PACLITE

ATTENTION!!! LA PACLITE DÉCLINE TOUTES LES RESPONSABILITÉS DANS LE CAS A LA MACHINE NE SOIT PAS FAIT L'ENTRETIEN CONFORMÉMENT AUX PROCÉDURES ET AUX INSTRUCTIONS INDIQUÉES ET QUE NE SOIT PAS UTILISÉ DES PIÈCES DE RECHANGE ET ACCESSOIRES ORIGINALES



12. MISE HORS SERVICE

Si la machine doit rester inutilisée pendant une longue période de temps (p. ex., période de vacances), vous devez suivre quelques étapes :

6. bien nettoyer toute la machine, enlever la poussière et toutes les salissures et les saletés.
7. laver l'intérieur de la benne.
8. enlever toutes traces de béton sans frapper la machine avec des objets durs comme marteaux ou pelles.
9. Lubrifier tous les organismes assujettis à la saisie et les éléments mécaniques soumis à l'oxydation.
10. Placez l'appareil dans endroit sec et bien aéré, sinon utilisez une housse en nylon.

12.1 Démontage

Avant le démontage, se procurer des récipients pour contenir l'essence et huile hydraulique.

- Déconnecter tous les composants mécaniques ;
- Enlever le moteur.
- Désassembler la partie hydraulique comme le distributeur, tubes, cylindres et pompe.
- Débranchez et retirez tous les autres composants mécaniques et les chenilles .

12.2 Démolition

Les matériaux qui composent la machine sont :

- Acier peinture et autres composants métalliques.
- Matières plastiques.
- Matériaux hydrauliques
- Les moteurs.

Il est recommandé de éliminer ces matériaux et ne pas le jeter dans la nature, mais les envoyer vers les centres de collecte et d'élimination appropriées, conformément à la législation en vigueur.

14. RICAMBI/SPARE PARTS/PIECHE DETACHEE

TAV. 01 CASSONE/DUMP/BENNE FG33 06

TAV. 01 CASSONE/DUMP/BENNE					
Rif	Codice	I Descrizione	GB Description	F Description	Note
1		Paletta FG33 06	Shovel FG33 06	Pelle 06 FG33	
2		Braccetto dx paletta 06	Right shovel harm 06	Bras droit pelle 06	
3		Braccetto sx paletta 06	Left arm scoop 06	Bras gauche pelle 06	TE 10x30 Z
4		Rosetta Piana	Flat Washer	Rondelle plane	Ø10x20 Z
5		Rondella Grower	Grower Washer	Rondelle grower	Ø10 Z
6		Dado	Nut	Écrou	M10 Z
7		Vite	Screw	Vis	
8		Perno intero paletta	Interior pin shovel	Support interne pelle	
9		Linguetta	Flap	Onglet	
10		Perno cilindro su biella	Cylinder pin on conn. rod	Pivot cylindrique sur bielle	
11		Spina elastica	Spring pin	Goupille	
12		Biella per paletta	Connection rod for shovel	Bielle pour pelle	
13		Perno cilindro	Cylinder pin	Goupille cylindrique	
14		Bussola autolubrificante	Self-lubricating bushing	Coussinet autolubrifiant	
15		Cilindro paletta	Shovel Cylinder	Pivot pelle	
16		Cassone Kg 600	Dump 600 Kg	Benne Kg 600	
17		Piano cassone agricolo	Agricultural dump	Benne agricole	
18		Sponda dx	Right edge	Bande droit.	
19		Spinotto blocca sponda	Block edge Jack	Jack bloc bande	
20		Sponda sx	Left edge	Bande gauche	
21		Vite	Screw	Vis	
22		Rondella	Washer	Rondelle	
23		Dado autobloccante	Self-locking nut	Écrou autobloquant	
24		Vite	Screw	Vis	
25		Rondella	Washer	Rondelle à laver	
26		Aggancio sportello	Door hook	Crochet de la porte	
27		Molla	Spring	Printemps	
28		Sportello anteriore	Front door	Porte antérieur	

CASSONE CON PALETTA

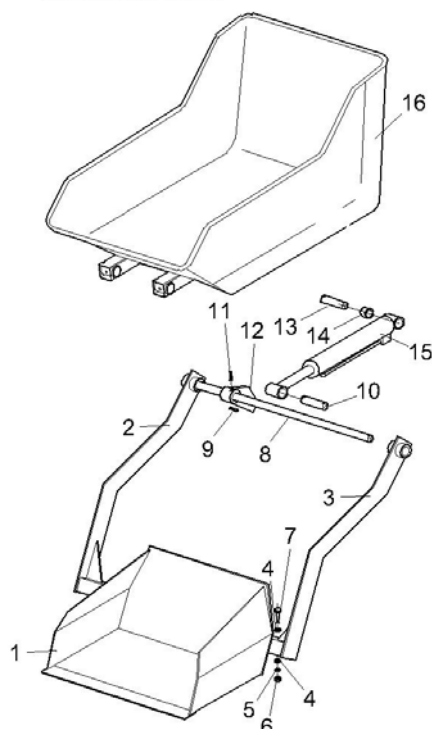

CASSONE AGRICOLO

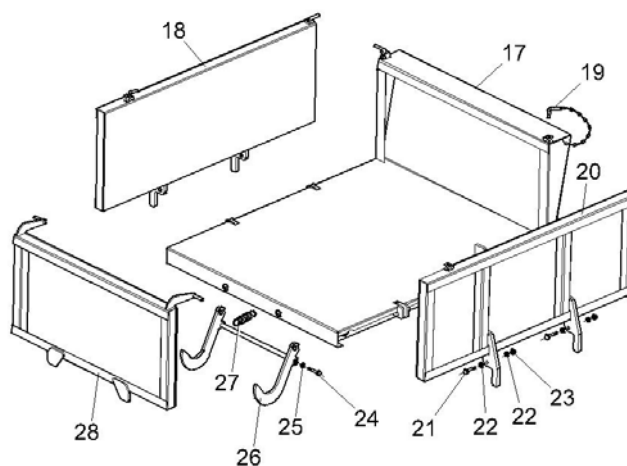

TAV. 02 COMPLESSIVO/COMPLESSIVE					
Rif	Codice	I Descrizione	GB Description	F Description	Note
1		Serbatoio FG33 06	Tank FG33 06	Réservoir FG33 06	
2		Kit Aggancio 06	Coupling Kit 06	Groupe kit jonction 06	
3		Vite	Screw	Vis	TE 10x30 Z
4		Rosetta Piana	Flat Washer	Rondelle	Ø10x20 Z
5		Rondella Grower	Grower Washer	Rondelle grower	Ø10 Z
6		Dado	Nut	Ecrou	M10 Z
7		Rosetta Piana	Flat Washer	Rondelle	Ø20x40 Z
8		Distanziale	Spacer	Epaisseur	
9		Cuscinetto	Ball Bearing	Roulement	6004 2RS
10		Vite Tendicingolo 06	Screw truck tensioner 06	Vis tension chenille	
11		Ruota Folle Gs 06	Insane wheel Gs 06	Il roue fou	
12		Albero Ruota Folle	Wheel Shaft	Arbres roue fou	
13		Spina Elastica	Spring Pin	Fiche élastique	6874 Ø6x40
14		Portacingolo Sx	Left truck tensioner	Porte chenille sx	
15		Vite	Screw	Vis	TE 10x25 Z
16		Carter Tendicingolo	Carter truck tensioner	Couvercle tend chenille	
17		Vite Tendicingolo 06	Screw truck tensioner	Vis	
18		Dado	Nut	Ecrou	M16 (GREZZO)
19		Vite	Screw	Vis	COMBI M8x16Z
20		Rondella Grower	Grower Washer	Rondelle grower	Ø8 Z
21		Rosetta Piana	Flat Washer	Rondelle	Ø8x16 Z
22		Cingolo	Crawler	Chenille	180x34x72
23		Vite	Screw	Vis	TE 12x50 Z
24		Vite	Screw	Vis	TE 8x30 Z
25		Rondella Motore Idraulico	Hydraulic Engine Washer	Rondelle moteur hydraulique	
26		Rondella Grower	Grower Washer	Rondelle grower	Ø12 Z
27		Dado	Nut	Ecrou	M12 Z
28		Vite	Screw	Vis	TCEI 8x16 Z
29		Cilindro Freno	Brake Cylinder	Cylindre frein	
30		Perno	Pin	Axe	
31		Copiglia	Split Pin	Goupille	A "R" Ø5
32		Boccola	Bushing	Boucle	
33		Perno	Pin	Axe	
34		Ingrassatore	Greaser	Graisseur	M8 Z
35		Cilindro Sollev T400	Lifting Cylinder T400	Cylindre soulèvement	
36		Motore Oleodinamico	Hydraulic Motor	Moteur hydraulique	EPML315 HBLSV
37		Portacingolo Dx	Right Carry truck	Porte chenille dx	
38		Ruota Motrice Gs 06	Driving wheel Gs 06	Roue motrice	
39		Posto Guida T06	T06 Driving Seat	Estrade guide 06 ass.	
40		Carter Distributore T06	Carter Distributor T06	Protection distributeur 06	
41		Carter Tubi T06	Carter Tubes T06	Protection tuyaux 06	
42		Cassone Edile	Dump Kg 600	Benne 600 Kg	
43		Anello Seeger	Seeger	Bague seeger	I32
44		Distanziale Rulli	Spacer roller	Espace roues	
45		Cuscinetto	Ball bearing	Roulement	6205 2RS
46		Rullo	Roller	Rouleau	
47		Albero	Tree	Arbre	
48		Vite	Screw	Vis	TE 10x25 Z
49		Boccola Acciaio	Steel Bushing	Cylindre en acier	33*25*60GFRSP.NU
50		Perno	Pin	Axe	
51		Tappo Con Livello	Level Cap	Bouche avec niveau	
52		Rondella	Washer	Rondelle	

TAV. 02 COMPLESSIVO T06

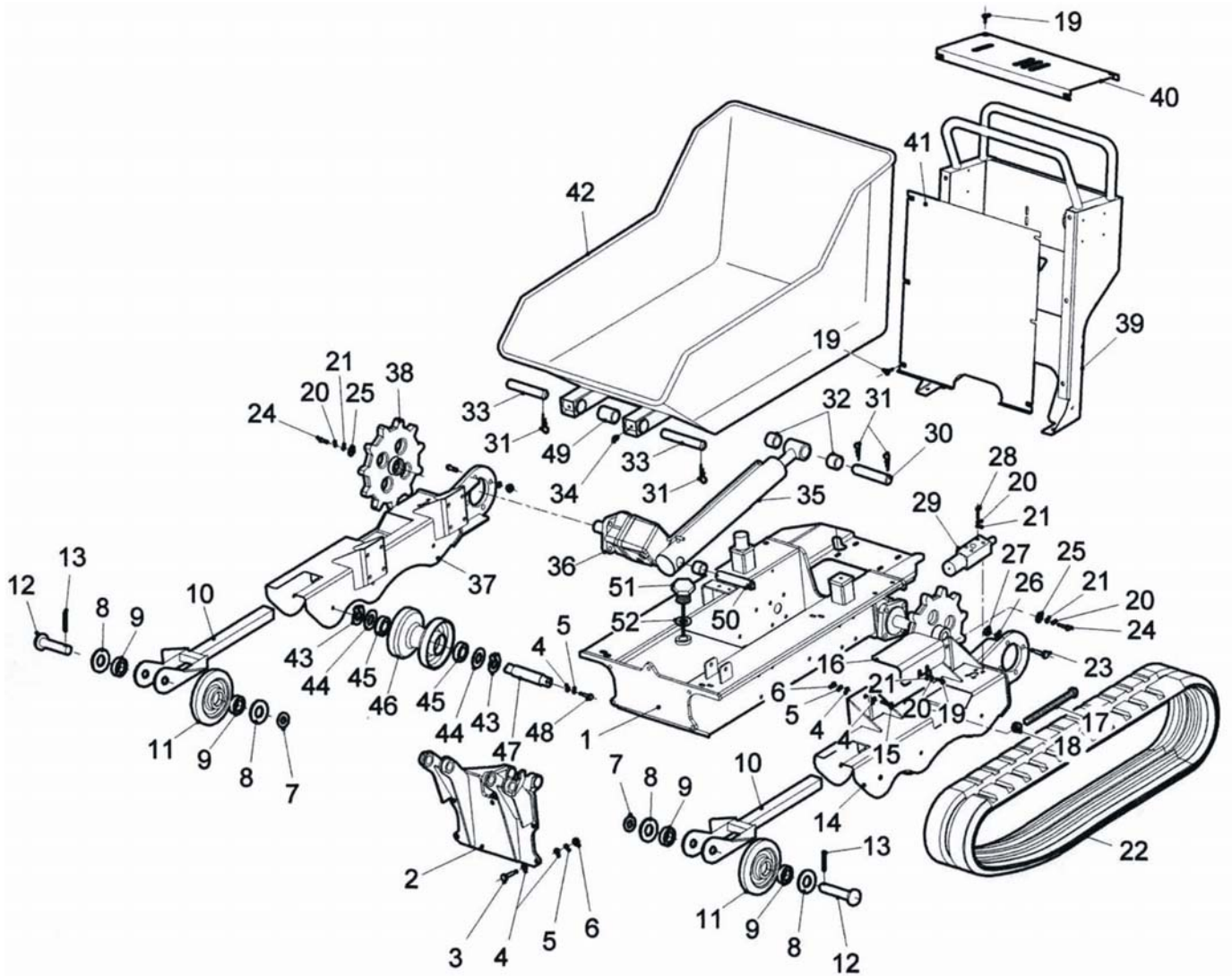

TAV. 03 CIRCUITO DI TRAZIONE/TRANSMISSION CIRCUIT / CIRCUIT DE TRACTION

Rif	Codice	I Descrizione	GB Description	F Description	Note
1		Tubo Oleodinamico	Pipe	Tuyau	3/8" R1 F90°3/8" FD3/8" L.06
2		Tubo Oleodinamico	Pipe	Tuyau	3/8" R1 F90°3/8" F90°3/8" OR90° L.740
3		Tubo Oleodinamico	Pipe	Tuyau	3/8" R1 F90°3/8" F90°3/8" OR270° L.740
4		Tubo Oleodinamico	Pipe	Tuyau	1/4" R1 F90°1/4" F90°1/4" OR270° L.1550
5		Tubo Oleodinamico	Pipe	Tuyau	1/4" R1 F90° 1/4" F90°1/4" OR90° L.106
6		Cilindro Sollevamento 06	Lifting cylinder	Cylindre enlèvement	
7		Tubo Oleodinamico	Pipe	Tuyau	1/4" R1 FD 3/8" OCCHIO 1/4" L.320
8		Raccordo A "T"	Connection A "T"	Raccord A	FGIR3/8" M3/8" M3/8"
9		Tubo Oleodinamico	Pipe	Tuyau	1/4" R1 F90° 3/8" OCCHIO 1/4" L.560
10		Cilindro Freno	Brake cylinder	Cylindre frein	
11		Nipples	Nipples	Nipples	1/2" 3/8"
12		Rondella Gm	Washer GM	Rondelle GM	1/2"
13		Vite Forata	Life perforated	Vis percée	1/4"
14		Colonna	It prolongs	Colonne	1/4" H25
15		Rondella Gm	Washer GM	Rondelle GM	1/4"
16		Motore Oleodinamico	Hydraulic Motor	Moteur hydraulique	EPML315 HBL5V

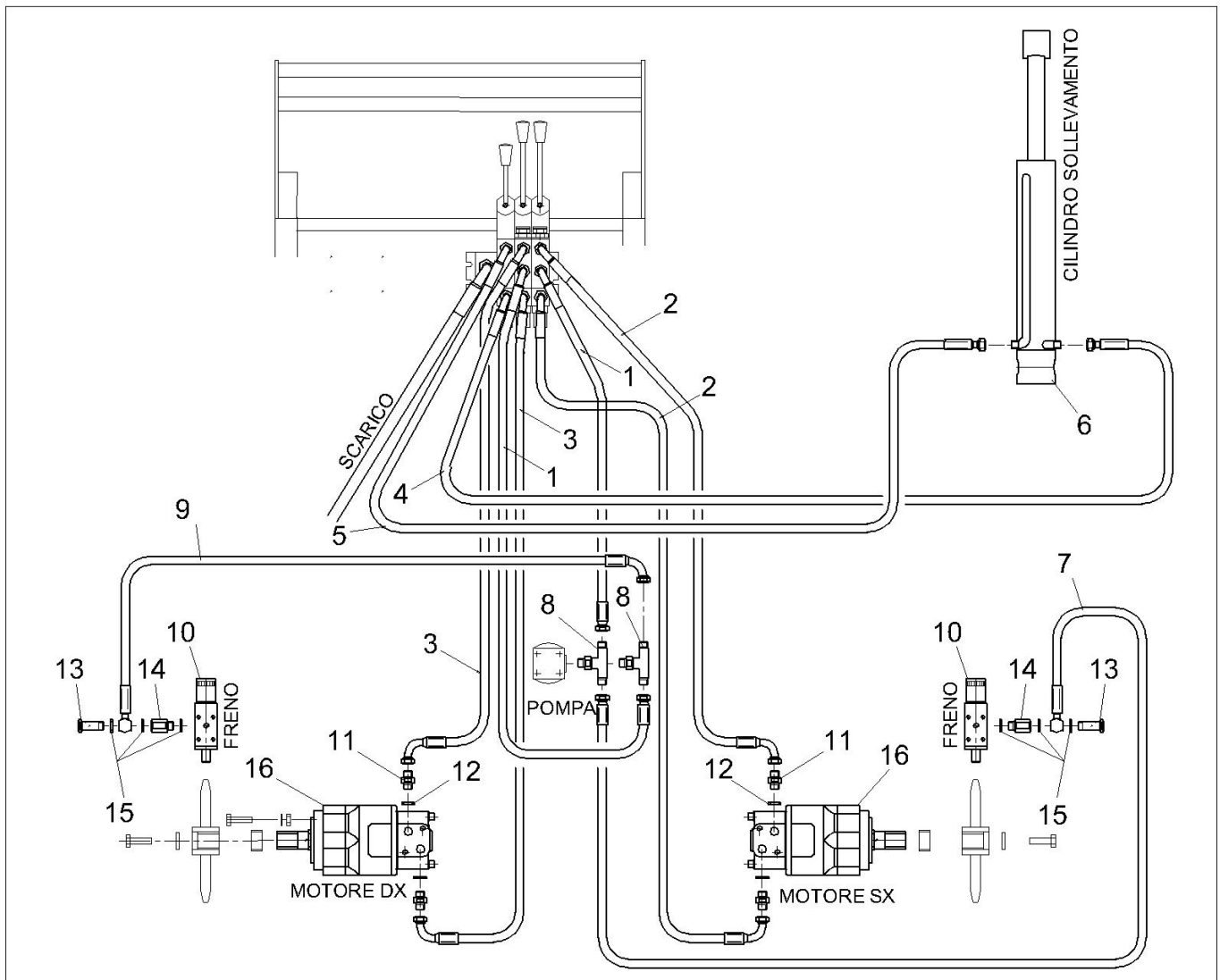

TAV. 04 DISTRIBUTORE/DISTRIBUTOR/DISTRIBUTEUR 06

Rif	Codice	I Descrizione	GB Description	F Description	Note
1		Rondella Gm	Washer GM	Rondelle GM	1/2"
2		Niples	Niples	Niples	1/2" - 1/2"
3		Rondella Gm	Washer GM	Rondelle GM	3/8"
4		Niples	Niples	Niples	1/4" - 3/8"
5		Niples	Niples	Niples	3/8" - 3/8"
6		Dado	Nut	Ecrou	M8 Z
7		Rondella Grower	Washer grower	Rondelle grower	Ø8 Z
8		Rosetta Piana	Washer	Rondelle	Ø8 Z
9		Vite	Screw	Vis	COMBI 8x20 Z

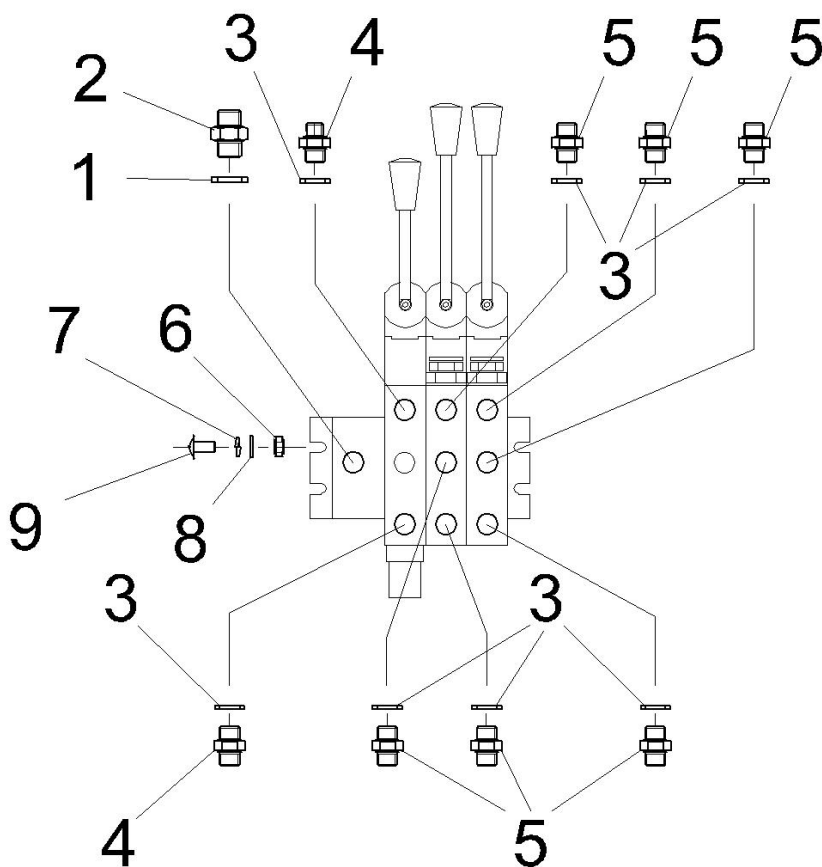

TAV. 05 CIRCUITO DI ALIMENTAZIONE/CIRCUIT D'ALIMENTATION

Rif	Codice	I Descrizione	GB Description	F Description	Note
1		Fascetta	Cable Tie	Serre-câble	38-50 L12
2		Tubo	Tube	Tuyau	RADIAT LCL 32*42 L400
3		Niples Portagomma	Hose Nipple	Niples	1" 1/4"
4		Rondella Gm	Gm Washer	Rondelle de GM	1" 1/4"
5		Cartuccia Filtro	Filter Cartridge	Cartouche filtre	HE K45-30.155-AS-SP025
6		Filtro Completo	Complete Filter	Filtre complet	HF620-30.155-AS-SP025-B02-GG-B-XN-G
7		Rosetta Piana	Flat Washer	Rondelle plate	Ø8 Z
8		Vite	Screw	Vis	TE 8x25 Z
9		Rondella Grower	Grower Washer	Rondelle grower	Ø8 Z
10		Colonna	Column	Colonne	F3/4" M1"1/4"
11		Rondella Gm	Gm Washer	Rondelle GM	3/4"
12		Niples Portagomma	Hose Nipple	Niples	3/4"
13		Tubo	Tube	Tube	RADIAT LCL25*35 L06
14		Colonna	Column	Colonne	F3/4" M1/2"
15		Rondella Gm	Gm Washer	Rondelle GM	1/2"
16		Pompa	Pump	Pompe	PLP10.3.15-86E1-LGC/GC/10.3,15
17		Vite	Screw	Vis	TCEI 6x20 Z
18		Rondella Grower	Grower Washer	Rondelle grower	Ø6 Z
19		Rosetta Piana	Flat Washer	Rondelle plate	Ø6 Z
20		Anello Di Centraggio	Centering Ring	Anneau de centrage	
21		Semigiunto Lato Pompa	Half-Coupling Pump Side	Raccord côté pompe	ND48P-POMPA 1P
22		Inserto Elastico	Elastic Insert	Insert élastique	R42
23		Semigiunto Lato Motore	Half-coupling Motor Side	Raccord côté moteur	NS48C 54-20-5 CON FG
24		Grano	Wheat	Blé	TP M6x10
25		Lanterna	Lantern	Lanterne	LMH 151-U1P+ANELLO MOTORE
26		Dado	Nut	Écrou	M6 Z

